

3/03

Führungen und Auszugssysteme für Schubladen

Alles für Möbel nach Maß

G*GRASS®

Führungen für Nova Pro Schubladen

Artikel-Nr.	Artikelbeschreibung	EP	MM	Pack		
1368261	Nova Pro Vollauszug TMSC, Soft-close, L/R, 270 mm		1 20			
1368264	Nova Pro Vollauszug TMSC, Soft-close, L/R, 300 mm		1 20			
1368267	Nova Pro Vollauszug TMSC, Soft-close, L/R, 350 mm		1 20			
1368270	Nova Pro Vollauszug TMSC, Soft-close, L/R, 400 mm		1 20			
1368273	Nova Pro Vollauszug TMSC, Soft-close, L/R, 450 mm	Paar	1 20			
1368276	Nova Pro Vollauszug TMSC, Soft-close, L/R, 500 mm		1 20			
1368279	Nova Pro Vollauszug TMSC, Soft-close, L/R, 550 mm		1 20			
1368282	Führung NP, 600 mm, Vollauszug, Soft-close (TMSC)		1 20			
1368297	Führung NP, 650 mm, Vollauszug, Soft-close (TMSC), 70 kg		1 20			
1379293	Nova Pro Tipmatic Soft-close Set	Set	1 10			
1379393	Synchronisationsrohr für NP TMSC Führung, l=962 mm	Stück	1 10			
1378021	Abstützung für Synchronisationsstange, zum Anschrauben	Stück	1 100			
1377993	Zentralschnalle für F8 Innenblende der Innenschubkästen, NP Scala	Stück	1 100			



• Mechanisches Öffnungssystem für grifflose Fronten

- Die Kombination der Tipmatic und der Soft-close Funktion
- Werkzeugloser Einbau des Tipmatic Soft-close Mechanismus
- Ein Mechanismus für alle Führungslängen und Schubladengewichte
- 3 Ebenen der Öffnungsgrad
- Breiter Anwendungsbereich dank dem Synchronisationsrohr
- Tragkraft 40 kg oder 70 kg
- Ausgezeichnete Gleichcharakteristiken
- Für alle Nova Pro Schubladenmodelle geeignet
- Mindestkorpusbreite 300 mm

TECHNISCHE ANGABEN:

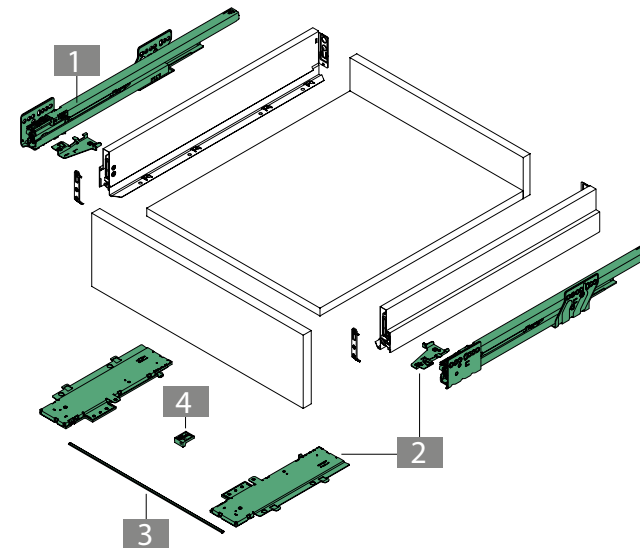

TECHNISCHE ANLEITUNGEN FÜR MONTAGE UND EINBAU

Einbaumaße der Schublade

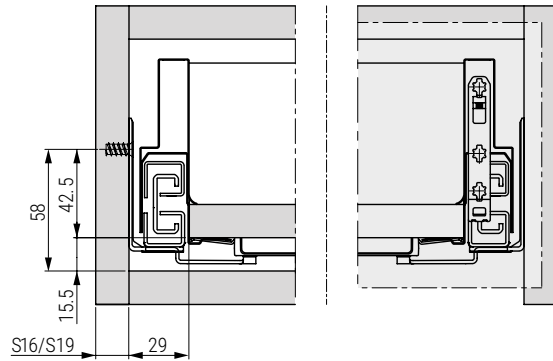

Schnittmaße des Synchronisationsrohrs

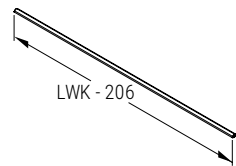

Mindestspalt

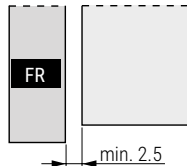

Befestigungspositionen der Führungen auf die Schublade

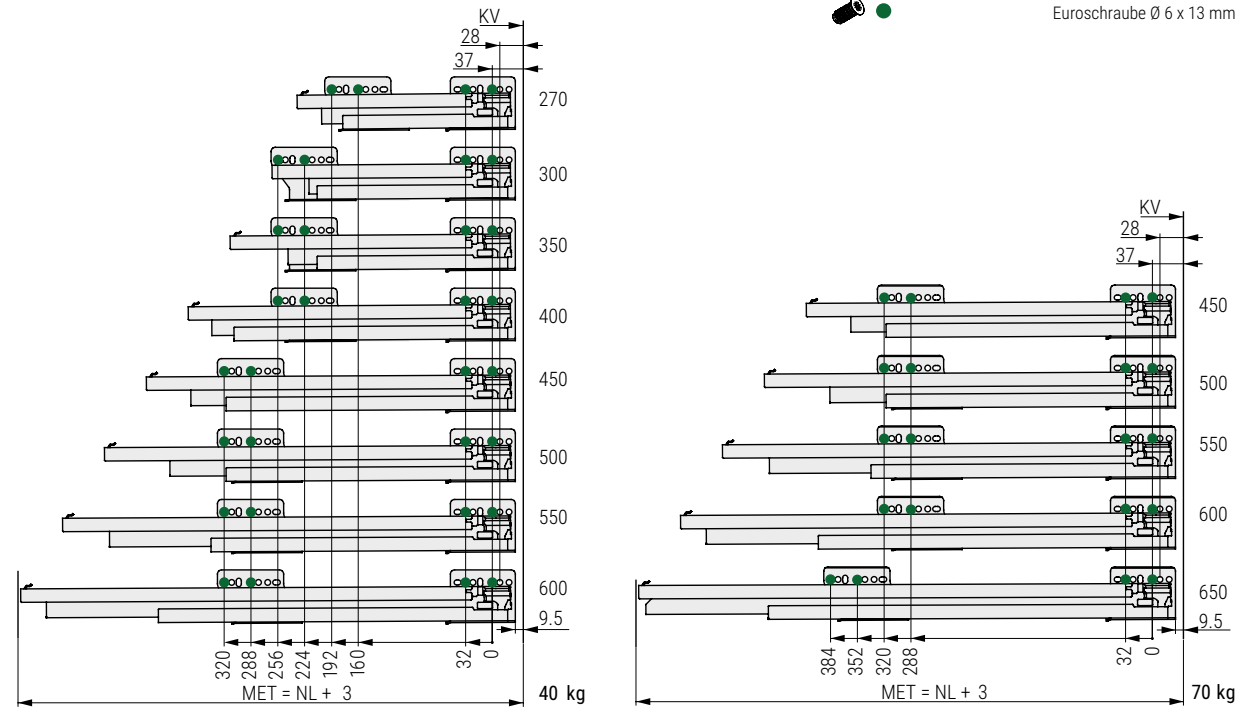

LEGENDE:

FR	Front	MET	Minimale Einbautiefe der Elemente
KB	Korpusbreite	NL	Länge der Führungen (Nennlänge)
KV	vordere Kante der Elemente	S	Korpusseite
LWK	Innenbreite der Elemente		

Zargen für Nova Pro Scala Schubladen, H=63 mm

Artikel-Nr.	Artikelbeschreibung	EP	MM	Pack		
1373009*	NP Scala Zargen, h=63 mm, l=400 mm, Stone	Paar	1	20		
1373012*	NP Scala Zargen, h=63 mm, l=450 mm, Stone		1	20		
1373015	NP Scala Zargen, h=63 mm, l=500 mm, Stone		1	20		
1373018*	NP Scala Zargen, h=63 mm, l=550 mm, Stone		1	20		
1373036	NP Scala Zargen, h=63 mm, l=400 mm, Ice		1	20		
1373039	NP Scala Zargen, h=63 mm, l=450 mm, Ice		1	20		
1373042	NP Scala Zargen, h=63 mm, l=500 mm, Ice		1	20		
1373045*	NP Scala Zargen, h=63 mm, l=550 mm, Ice		1	20		
1378330	Nova Pro Frontbefestigung H=63 mm					

- Ein praktischer Schubkasten für ein breites Anwendungsspektrum
- Kann durch Designerpaneele personalisiert werden
- Integrierte Seitenverstellung
- Optimale Raumnutzung
- Elegantes Design und hohe Stabilität
- Einfache, werkzeuglose Montage
- Gleiche Breite des Bodens und der Schubladenrückseite, werden nach demselben Maß geschnitten
- Keine Bodenbearbeitung notwendig

* auf Bestellung



TECHNISCHE ANGABEN:

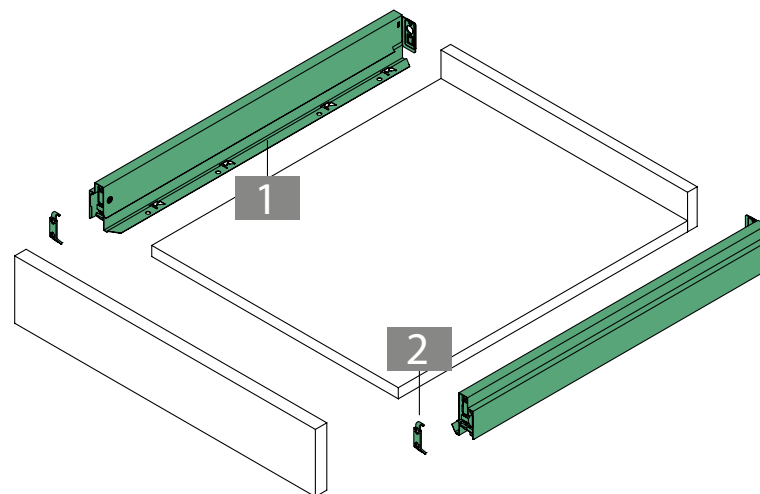

TECHNISCHE ANLEITUNGEN FÜR MONTAGE UND EINBAU

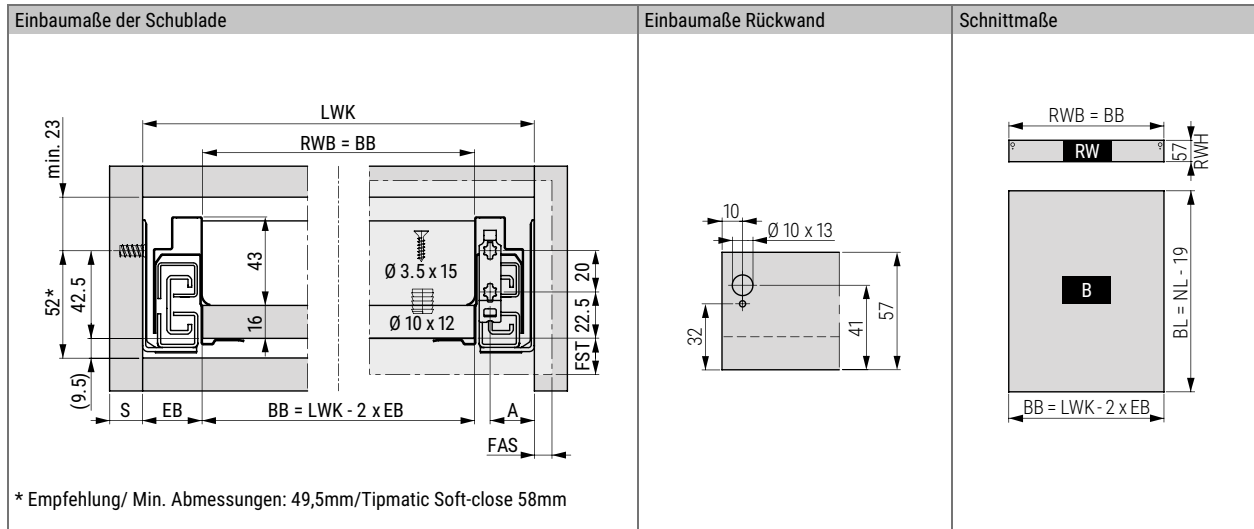

LEGENDE

EB = 29 mm
A = 21,5 mm

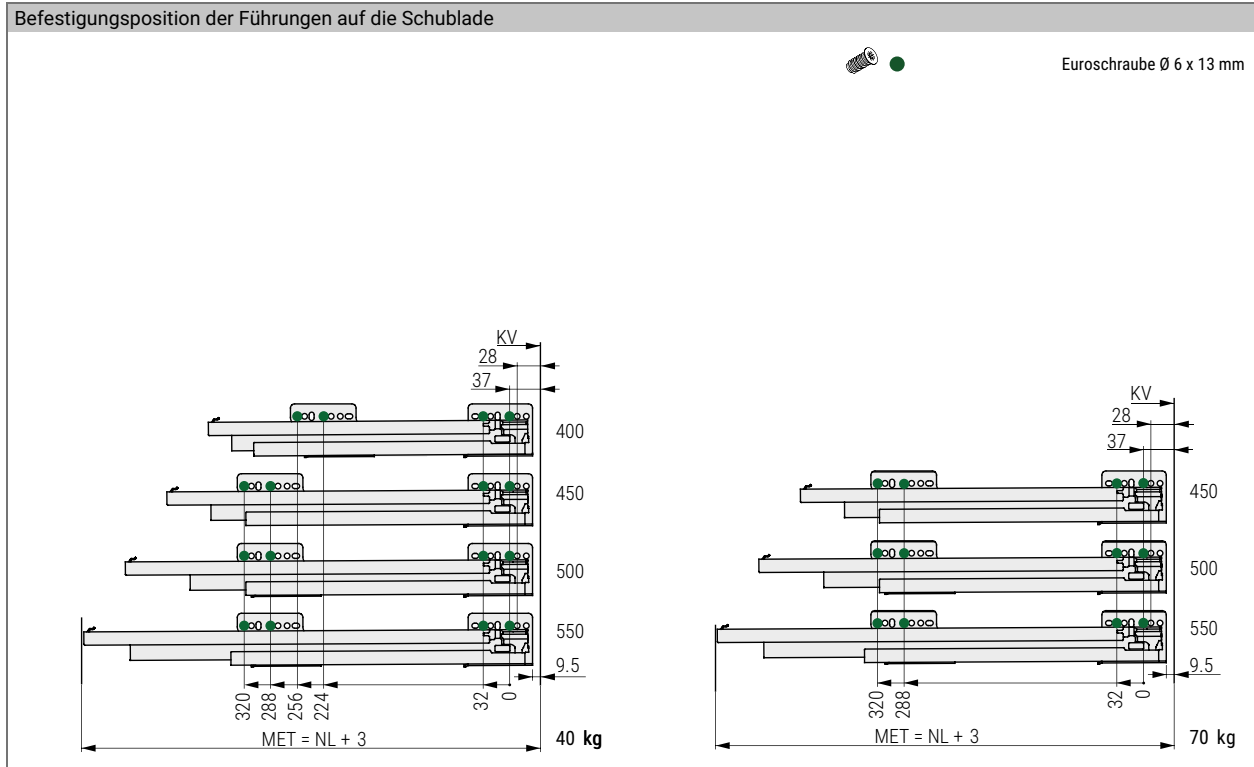

- B Boden
- BB / BL Bodenbreite/ Bodenlänge
- EB Einbautiefe
- FAS Frontauflage seitlich
- FST Frontüberstand
- KV vordere Kante der Elemente
- LWK Innenbreite der Elemente
- MET Minimaleinbautiefe (der Elemente)
- NL Länge der Führungen (Nennlänge)
- RW Rückwand
- RWB Rückwandbreite
- RWH Rückwandhöhe

Zargen für Nova Pro Scala Schubladen, H=90 mm

Artikel-Nr.	Artikelbeschreibung	EP	MM	Pack		
1373108*	NP Scala Zargen, h=90 mm, l=270 mm, Stone	Paar	1	20		
1373111	NP Scala Zargen, h=90 mm, l=300 mm, Stone		1	20		
1373114	NP Scala Zargen, h=90 mm, l=350 mm, Stone		1	20		
1373117	NP Scala Zargen, h=90 mm, l=400 mm, Stone		1	20		
1373120	NP Scala Zargen, h=90 mm, l=450 mm, Stone		1	20		
1373123	NP Scala Zargen, h=90 mm, l=500 mm, Stone		1	20		
1373126	NP Scala Zargen, h=90 mm, l=550 mm, Stone		1	20		
1373129*	NP Scala Zargen, h=90 mm, l=600 mm, Stone		1	20		
1373132*	NP Scala Zargen, h=90 mm, l=650 mm, Stone		1	20		
1373135	NP Scala Zargen, h=90 mm, l=270 mm, Ice		1	20		
1373138	NP Scala Zargen, h=90 mm, l=300 mm, Ice		1	20		
1373141	NP Scala Zargen, h=90 mm, l=350 mm, Ice		1	20		
1373144	NP Scala Zargen, h=90 mm, l=400 mm, Ice		1	20		
1373147	NP Scala Zargen, h=90 mm, l=450 mm, Ice		1	20		
1373150	NP Scala Zargen, h=90 mm, l=500 mm, Ice		1	20		
1373153	NP Scala Zargen, h=90 mm, l=550 mm, Ice		1	20		
1373156	NP Scala Zargen, h=90 mm, l=600 mm, Ice		1	20		
1373159	NP Scala Zargen, h=90 mm, l=650 mm, Ice	1	20			
1371855	Frontenaufnahme für Nova Pro Schubladen	Stck	1	100		

* auf Bestellung



- Ein praktischer Schubkasten für ein breites Anwendungsspektrum
- Kann durch Designerpaneele personalisiert werden
- Integrierte Seitenverstellung
- Optimale Raumnutzung
- Elegantes Design und hohe Stabilität
- Einfache, werkzeuglose Montage
- Gleiche Breite des Bodens und der Schubladenrückseite, werden nach demselben Maß geschnitten
- Keine Bodenbearbeitung notwendig
- Integrierte Rückseitenverstellung

TECHNISCHE ANGABEN:

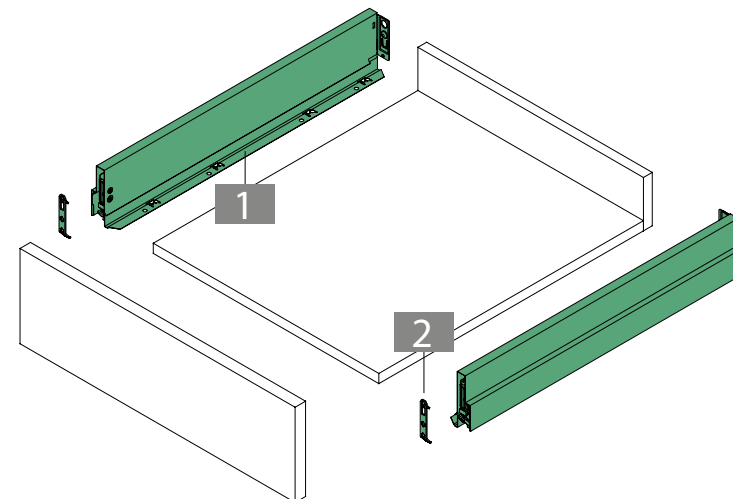

TECHNISCHE ANLEITUNGEN FÜR MONTAGE UND EINBAU

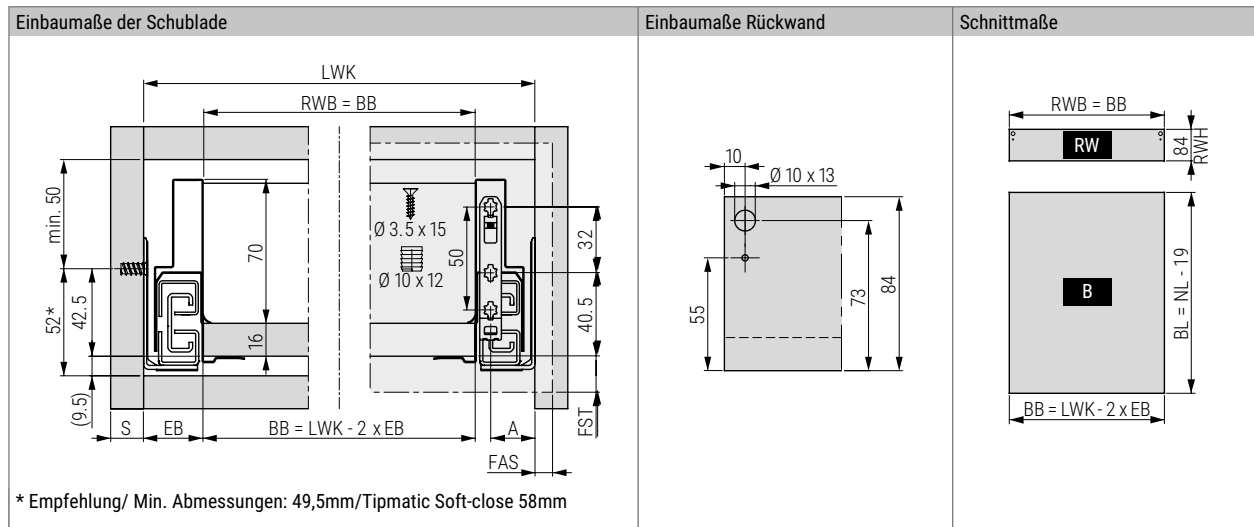

LEGENDE

EB = 29 mm
A = 21,5 mm

Befestigungsposition der Führungen auf die Schublade

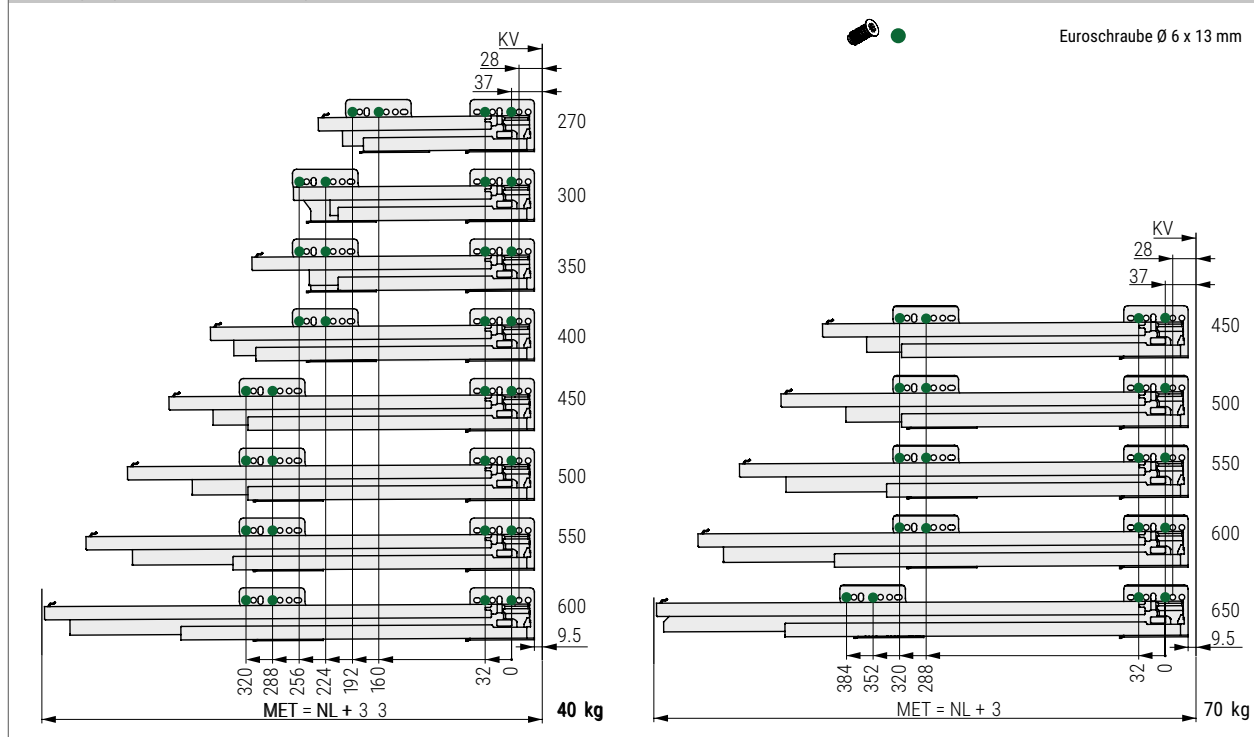

B	Boden
BB / BL	Bodenbreite/ Bodenlänge
EB	Einbautiefe
FAS	Frontauflage seitlich
FST	Frontüberstand
KV	vordere Kante der Elemente
LWK	Innenbreite der Elemente
MET	Minimaleinbautiefe (der Elemente)
NL	Länge der Führungen (Nennlänge)
RW	Rückwand
RWB	Rückwandbreite
RWH	Rückwandhöhe

Zargen für Nova Pro Scala Schubladen, H=122 mm

Artikel-Nr.	Artikelbeschreibung	EP	MM	Pack		
1373222	NP Scala Zargen, h=122 mm, l=350 mm, Stone	Paar	1	20		
1373225	NP Scala Zargen, h=122 mm, l=400 mm, Stone		1	20		
1373228	NP Scala Zargen, h=122 mm, l=450 mm, Stone		1	20		
1373231	NP Scala Zargen, h=122 mm, l=500 mm, Stone		1	20		
1373234*	NP Scala Zargen, h=122 mm, l=550 mm, Stone		1	20		
1373237	NP Scala Zargen, h=122 mm, l=600 mm, Stone		1	20		
1373249	NP Scala Zargen, h=122 mm, l=350 mm, Ice		1	20		
1373252	NP Scala Zargen, h=122 mm, l=400 mm, Ice		1	20		
1373255	NP Scala Zargen, h=122 mm, l=450 mm, Ice		1	20		
1373258	NP Scala Zargen, h=122 mm, l=500 mm, Ice		1	20		
1373261	NP Scala Zargen, h=122 mm, l=550 mm, Ice		1	20		
1373264*	NP Scala Zargen, h=122 mm, l=600 mm, Ice		1	20		
1371855	Frontenaufnahme für Nova Pro Schubladen	Stck.	1	100		

- Ein praktischer Schubkasten für ein breites Anwendungsspektrum
- Kann durch Designerpaneele personalisiert werden
- Integrierte Seitenverstellung
- Optimale Raumnutzung
- Elegantes Design und hohe Stabilität
- Einfache, werkzeuglose Montage
- Gleiche Breite des Bodens und der Schubladenrückseite, werden nach demselben Maß geschnitten
- Keine Bodenbearbeitung notwendig
- Integrierte Rückseitenverstellung

* auf Bestellung



TECHNISCHE ANGABEN:

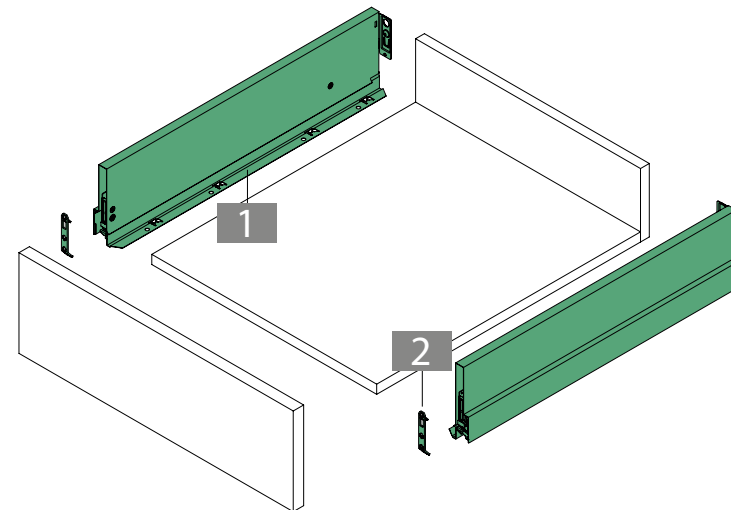

TECHNISCHE ANLEITUNGEN FÜR MONTAGE UND EINBAU

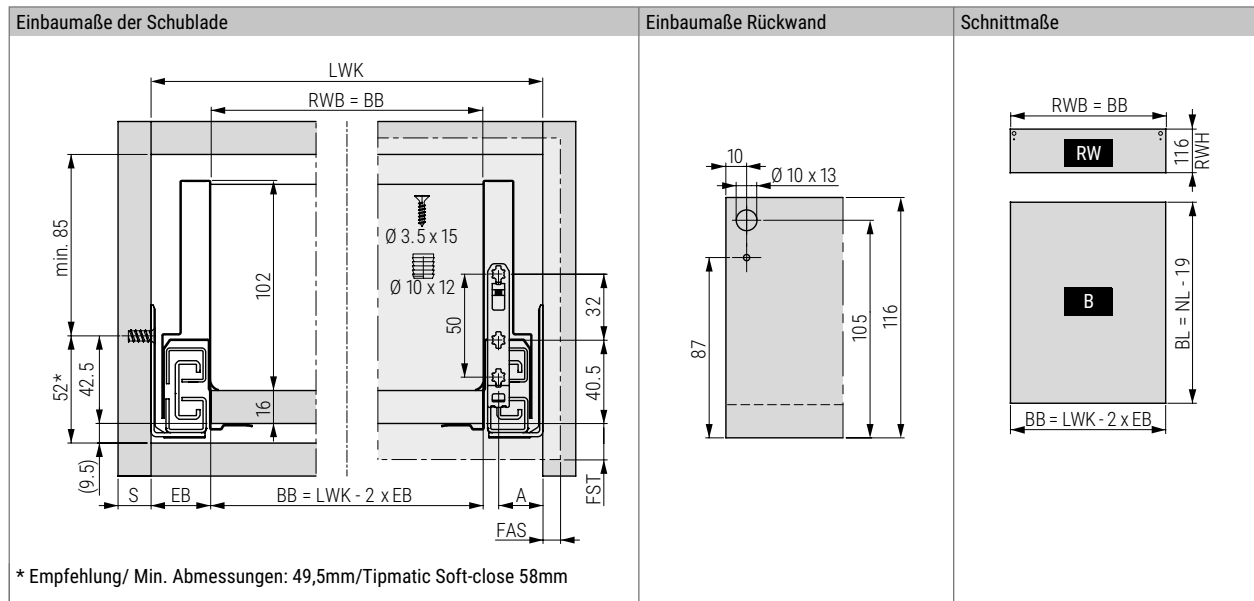

LEGENDE

EB = 29 mm
A = 21,5 mm

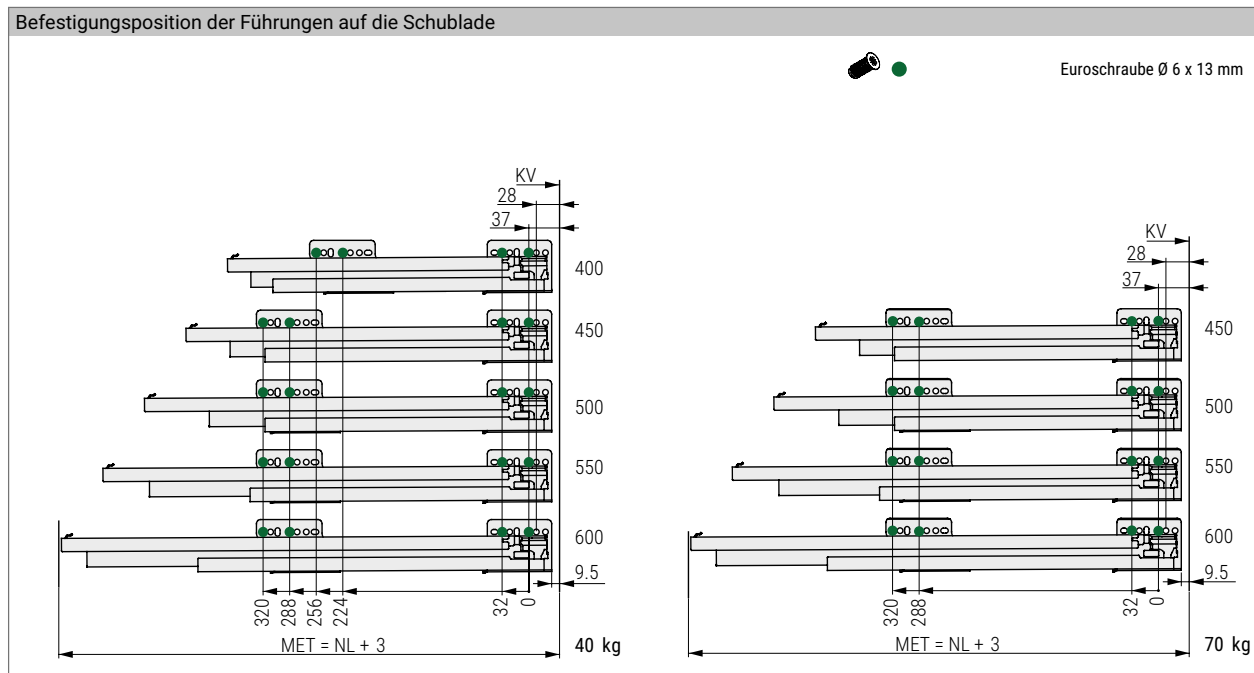

- B Boden
- BB / BL Bodenbreite/ Bodenlänge
- EB Einbautiefe
- FAS Frontauflage seitlich
- FST Frontüberstand
- KV vordere Kante der Elemente
- LWK Innenbreite der Elemente
- MET Minimaleinbautiefe (der Elemente)
- NL Länge der Führungen (Nennlänge)
- RW Rückwand
- RWB Rückwandbreite
- RWH Rückwandhöhe

Zargen für Nova Pro Scala Schubladen, H=186 mm

Artikel-Nr.	Artikelbeschreibung	EP	MM	Pack		
1373303	NP Scala Zargen, h=186 mm, l=300 mm, Stone	Paar	1	20		
1373306	NP Scala Zargen, h=186 mm, l=350 mm, Stone		1	20		
1373309	NP Scala Zargen, h=186 mm, l=400 mm, Stone		1	20		
1373312	NP Scala Zargen, h=186 mm, l=450 mm, Stone		1	20		
1373315	NP Scala Zargen, h=186 mm, l=500 mm, Stone		1	20		
1373318	NP Scala Zargen, h=186 mm, l=550 mm, Stone		1	20		
1373321*	NP Scala Zargen, h=186 mm, l=600 mm, Stone		1	20		
1373324*	NP Scala Zargen, h=186 mm, l=650 mm, Stone		1	20		
1373330	NP Scala Zargen, h=186 mm, l=300 mm, Ice		1	20		
1373333	NP Scala Zargen, h=186 mm, l=350 mm, Ice		1	20		
1373336	NP Scala Zargen, h=186 mm, l=400 mm, Ice		1	20		
1373339	NP Scala Zargen, h=186 mm, l=450 mm, Ice		1	20		
1373342	NP Scala Zargen, h=186 mm, l=500 mm, Ice		1	20		
1373345	"NP Scala Zargen, h=186 mm, l=550 mm, Ice"		1	20		
1373348	NP Scala Zargen, h=186 mm, l=600 mm, Ice		1	20		
1373351	NP Scala Zargen, h=186 mm, l=650 mm, Ice	1	20			
1371855	Frontenaufnahme für Nova Pro Schubladen	Stck	1	100		
1374833	Nova Pro Scala Hoher Auszug Fronthalter	Stck	1	100		

- Ein praktischer Schubkasten für ein breites Anwendungsspektrum
- Kann durch Designerpaneele personalisiert werden
- Integrierte Seitenverstellung
- Optimale Raumnutzung
- Elegantes Design und hohe Stabilität
- Einfache, werkzeuglose Montage
- Gleiche Breite des Bodens und der Schubladenrückseite, werden nach demselben Maß geschnitten
- Keine Bodenbearbeitung notwendig
- Integrierte Rückseitenverstellung

* auf Bestellung



TECHNISCHE ANGABEN:

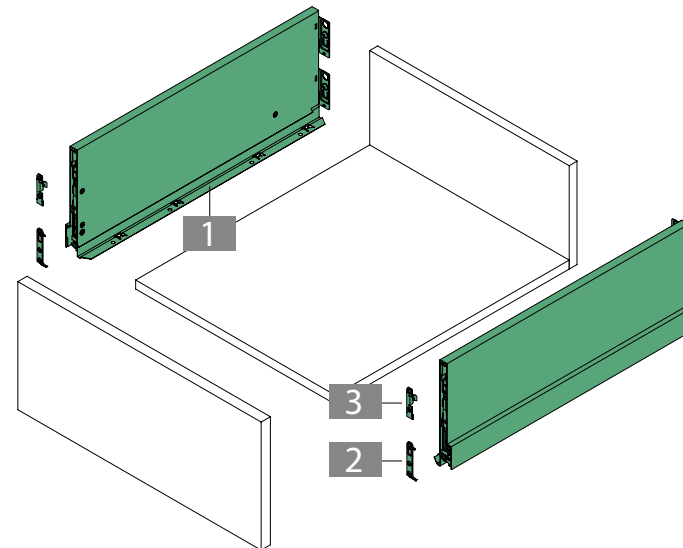

TECHNISCHE ANLEITUNGEN FÜR MONTAGE UND EINBAU

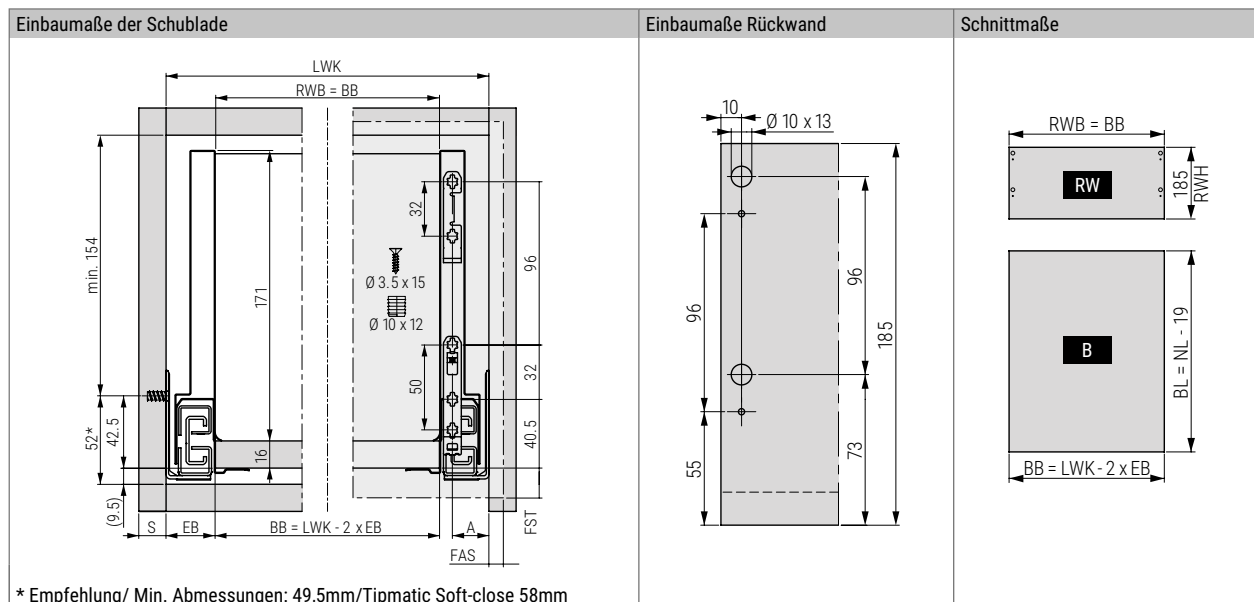

LEGENDE

EB = 29 mm

A = 21,5 mm

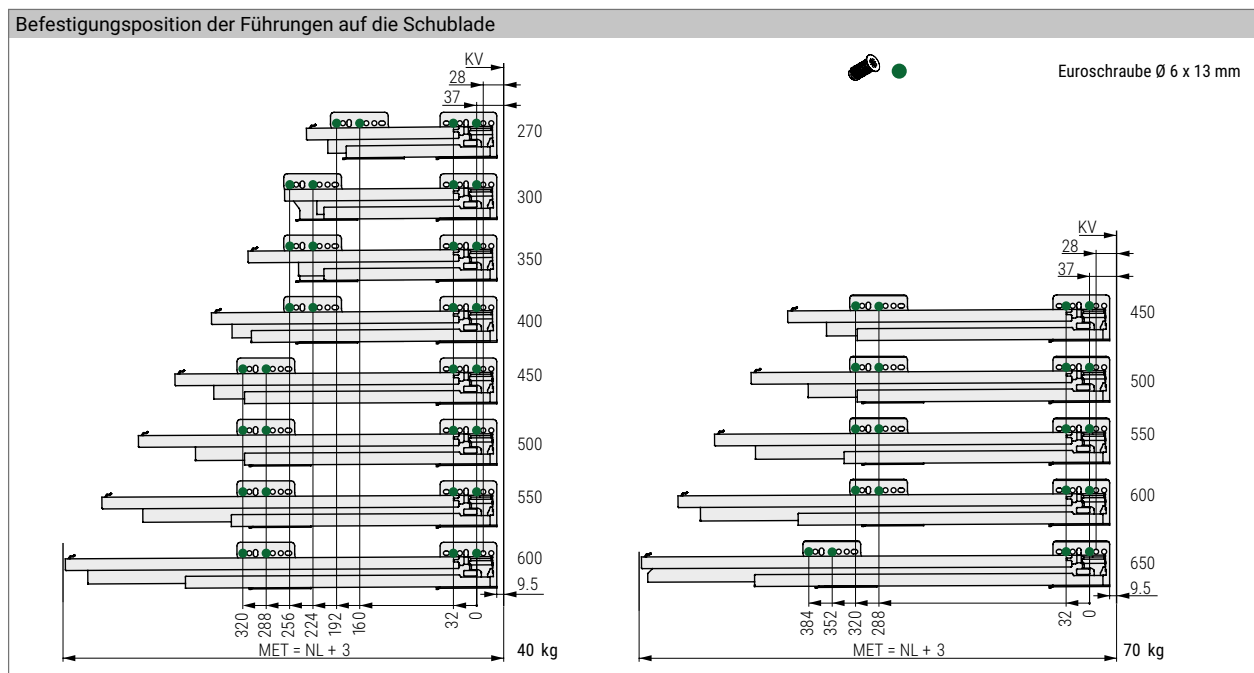

Zargen für Nova Pro Scala Schubladen, H=250 mm

Artikel-Nr.	Artikelbeschreibung	EP	MM	Pack		
1371037	NP Scala Zargen, h=250 mm, l=400 mm, Stone	Paar	1	20		
1371040	NP Scala Zargen, h=250 mm, l=450 mm, Stone		1	20		
1371043	NP Scala Zargen, h=250 mm, l=500 mm, Stone		1	20		
1371046	NP Scala Zargen, h=250 mm, l=550 mm, Stone		1	20		
1371049*	NP Scala Zargen, h=250 mm, l=600 mm, Stone		1	20		
1371052*	NP Scala Zargen, h=250 mm, l=650 mm, Stone		1	20		
1371064	NP Scala Zargen, h=250 mm, l=400 mm, Ice		1	20		
1371067	NP Scala Zargen, h=250 mm, l=450 mm, Ice		1	20		
1371070	NP Scala Zargen, h=250 mm, l=500 mm, Ice		1	20		
1371073	NP Scala Zargen, h=250 mm, l=550 mm, Ice		1	20		
1371076	NP Scala Zargen, h=250 mm, l=600 mm, Ice		1	20		
1371079	NP Scala Zargen, h=250 mm, l=650 mm, Ice		1	20		
1371855	Frontenaufnahme für Nova Pro Schubladen	Stck.	1	100		
1374833	Nova Pro Scala Hoher Auszug Fronthalter	Stck.	1	100		
1379564	Nova Pro Scala Zargensicherung, H=250 mm	Stck.	1	100		

- Ein praktischer Schubkasten für ein breites Anwendungsspektrum
- Kann durch Designerpaneele personalisiert werden
- Integrierte Seitenverstellung
- Optimale Raumnutzung
- Elegantes Design und hohe Stabilität
- Einfache, werkzeuglose Montage
- Gleiche Breite des Bodens und der Schubladenrückseite, werden nach demselben Maß geschnitten
- Keine Bodenbearbeitung notwendig
- Integrierte Rückseitenverstellung

* auf Bestellung



TECHNISCHE ANGABEN:

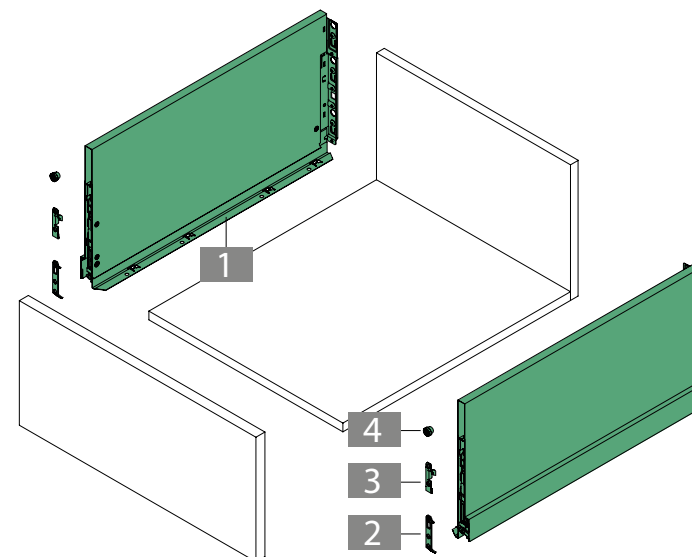

TECHNISCHE ANLEITUNGEN FÜR MONTAGE UND EINBAU

Einbaumaße der Schublade

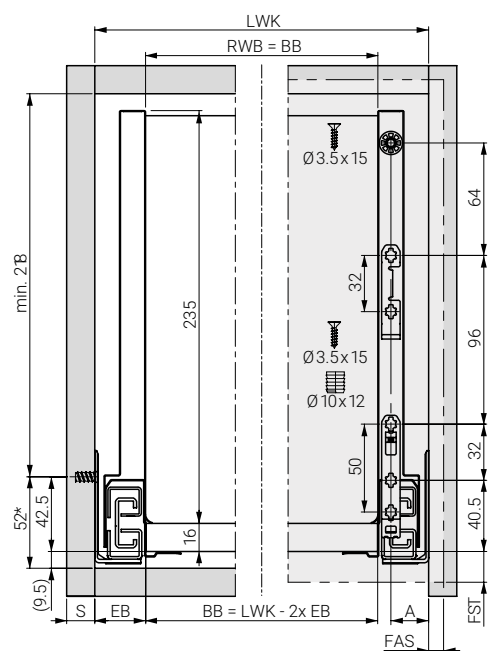

* Empfehlung/ Min. Abmessungen: 49,5mm/Tipmatic Soft-close 58mm

Befestigungsposition der Führungen auf die Schublade

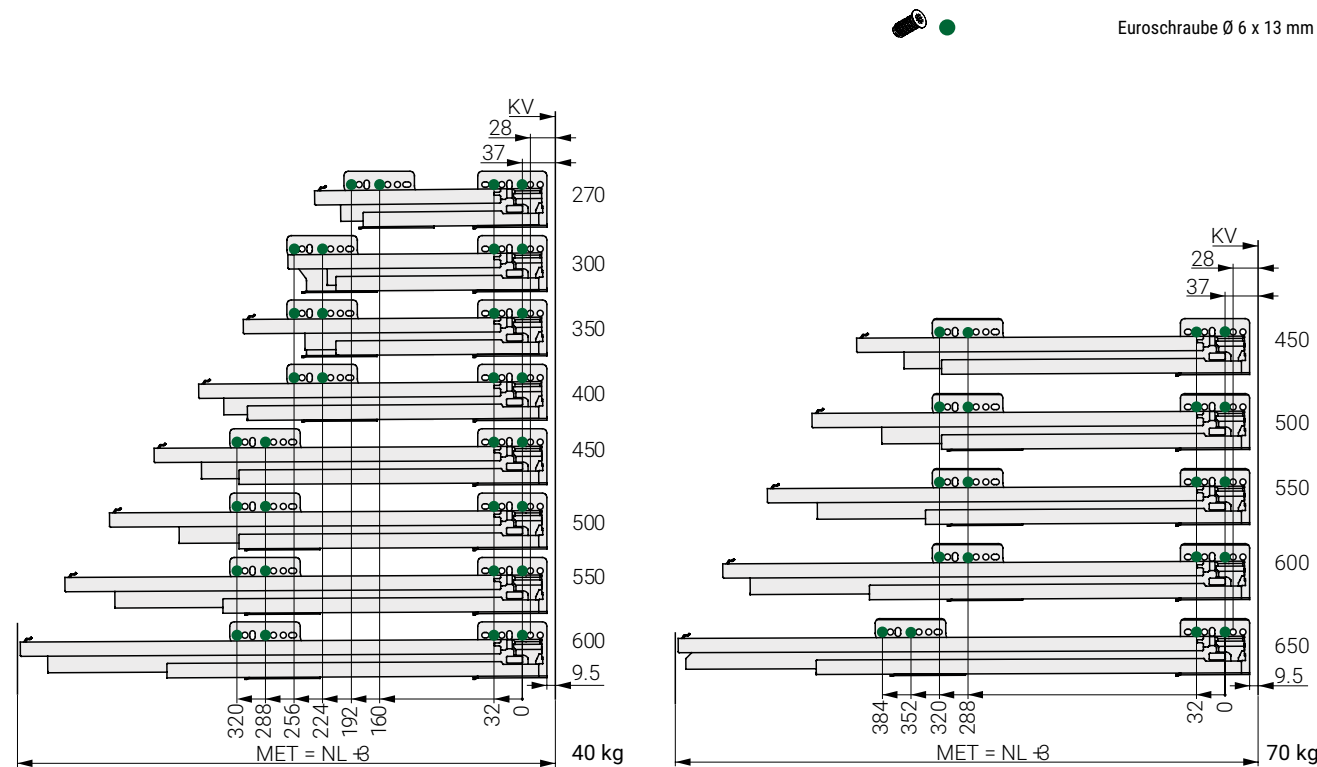

Einbaumaße Rückwand | Schnittmaße

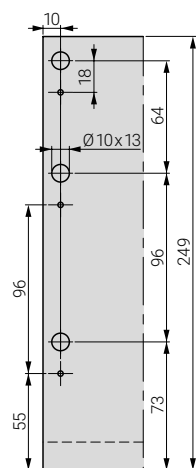

Schnittmaße

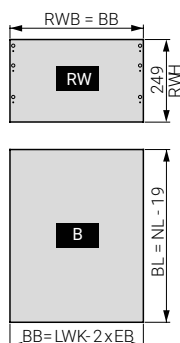

LEGENDE

EB = 29 mm
A = 21,5 mm

B	Boden	FST	Frontüberstand	NL	Länge der Führungen (Nennlänge)
BB / BL	Bodenbreite/ Bodenlänge	KV	vordere Kante der Elemente	RW	Rückwand
EB	Einbautiefe	LWK	Innenbreite der Elemente	RWB	Rückwandbreite
FAS	Frontauflage seitlich	MET	Minimaleinbautiefe (der Elemente)	RWH	Rückwandhöhe

Reling für Nova Pro Scala

Artikel-Nr.	Artikelbeschreibung	EP	MM	Pack		
1373517	Reling für NP Scala, l=300 mm, rechteckig, Stone	Paar	1	10		
1373518	Reling für NP Scala, l=350 mm, rechteckig, Stone		1	10		
1373519	Reling für NP Scala, l=400 mm, rechteckig, Stone		1	10		
1373520	Reling für NP Scala, l=450 mm, rechteckig, Stone		1	10		
1373521	Reling für NP Scala, l=500 mm, rechteckig, Stone		1	10		
1373522	Reling für NP Scala, l=550 mm, rechteckig, Stone		1	10		
1373523*	Reling für NP Scala, l=600 mm, rechteckig, Stone		1	10		
1373526	Reling für NP Scala, l=300 mm, rechteckig, Ice		1	10		
1373527	Reling für NP Scala, l=350 mm, rechteckig, Ice		1	10		
1373528	Nova Pro Scala Rechteckreling, 400 mm, Ice		1	10		
1373529	Nova Pro Scala Rechteckreling, 450 mm, Ice		1	10		
1373530	Reling für NP Scala, l=500 mm, rechteckig, Ice		1	10		
1373531	Reling für NP Scala, l=550 mm, rechteckig, Ice		1	10		
1373532	Reling für NP Scala, l=600 mm, rechteckig, Ice	1	10			
1378653	Nova Pro Scala Querunterteilung Aluminium, zum Ablängen, L=1150 mm, Stone	Stck.	1	10		
1378654	Nova Pro Scala Querunterteilung Aluminium, zum Ablängen, L=1150 mm, Ice	Stck.	1	10		
1372863	Nova Pro Scala Rechteckrelinghalter	Stck.	1	100		
1374677	Nova Pro Scala Unterteilungshalter für Rechteckreling, Stone	Stck.	1	200		
1374688	Nova Pro Scala Unterteilungshalter für Rechteckreling, Ice	Stck.	1	200		

* auf Bestellung



- Integrierte Höhen- und Seitenverstellung
- Neigungsverstellung mithilfe des Relings
- Optimale Raumnutzung
- Einfache, werkzeuglose Montage

TECHNISCHE ANGABEN:

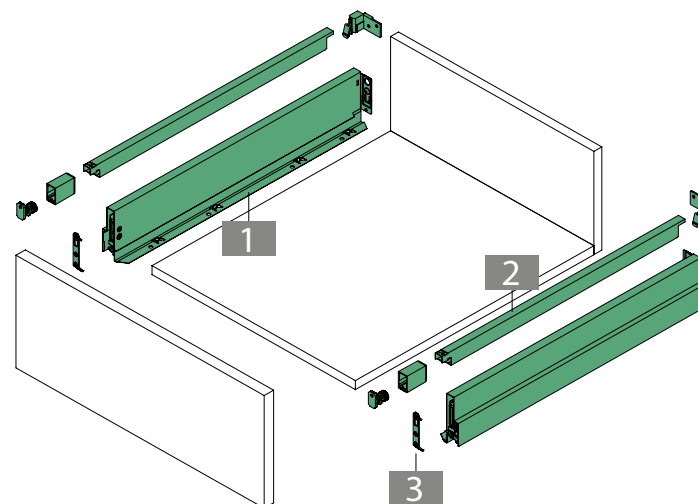

TECHNISCHE ANLEITUNGEN FÜR MONTAGE UND EINBAU

Einbaumaße der Schublade

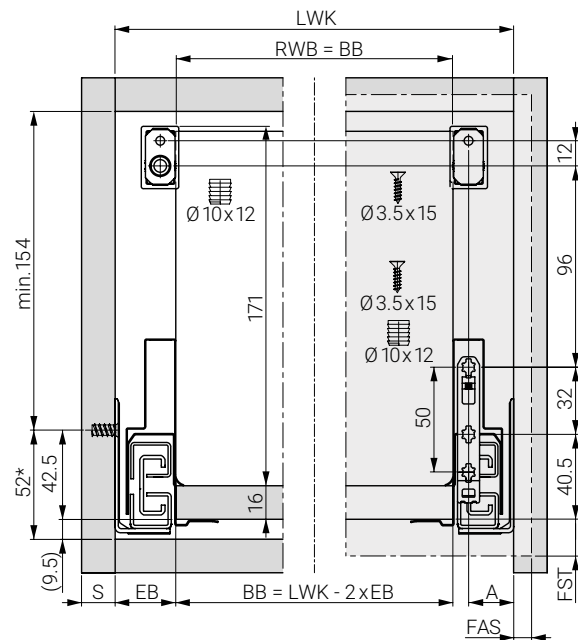

* Empfehlung/ Min. Abmessungen: 49,5mm/Tipmatic Soft-close 58mm

Einbaumaße Rückwand

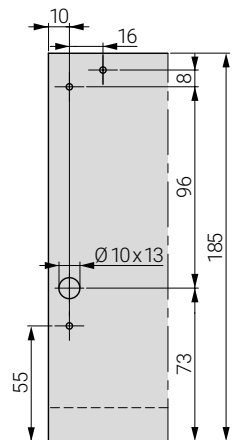

Schnittmaße

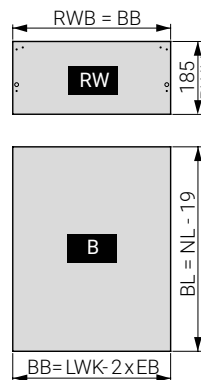

Befestigungsposition der Führungen auf die Schublade

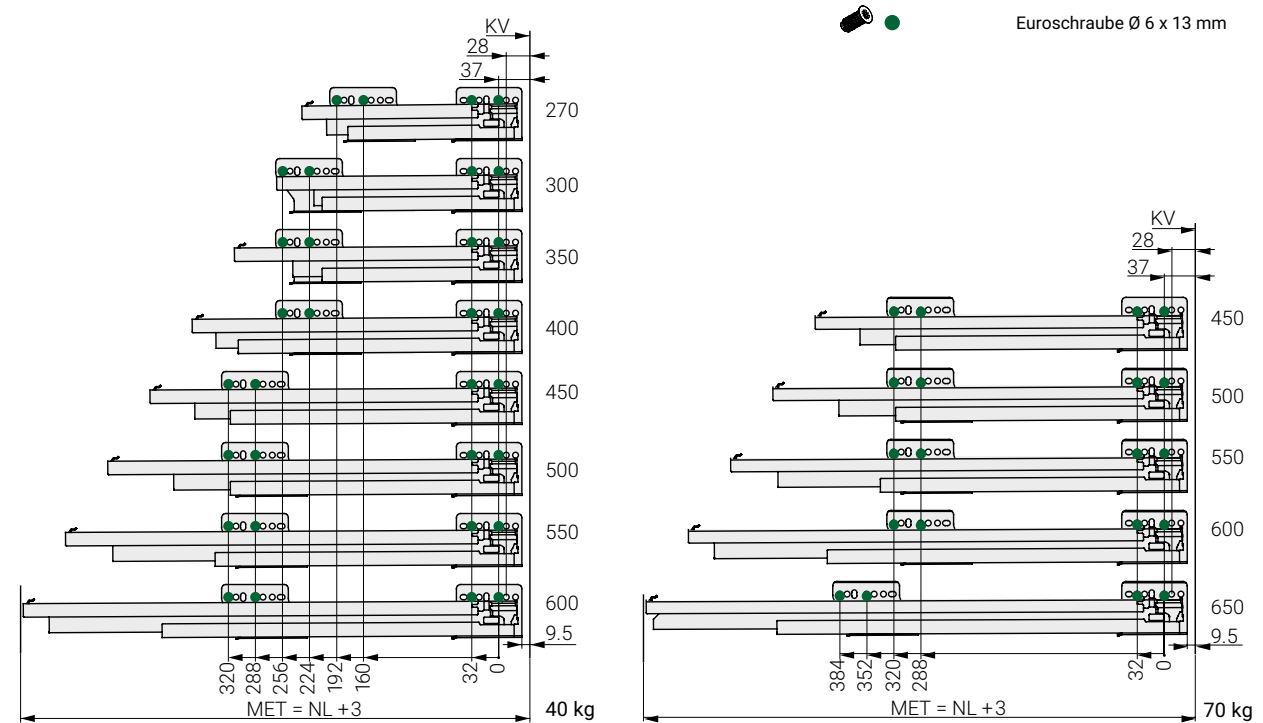

LEGENDE

EB = 29 mm
A = 21,5 mm

B	Boden	FST	Frontüberstand	NL	Länge der Führungen (Nennlänge)
BB / BL	BB/BL Bodenbreite/ Bodenlänge	KV	vordere Kante der Elemente	RW	Rückwand
EB	Einbautiefe	LWK	Innenbreite der Elemente	RWB	Rückwandbreite
FAS	Frontauflage seitlich	MET	Minimaleinbautiefe (der Elemente)	RWH	Rückwandhöhe

Nova Pro Scala Crystal

Artikel-Nr.	Artikelbeschreibung	EP	MM	Pack		
1373417	NP Scala Crystal Zargen, h=90 mm, l=400 mm, Stone	Paar	1	20		
1373420	NP Scala Crystal Zargen, h=90 mm, l=450 mm, Stone		1	20		
1373423	NP Scala Crystal Zargen, h=90 mm, l=500 mm, Stone		1	20		
1373426*	NP Scala Crystal Zargen, h=90 mm, l=550 mm, Stone		1	20		
1373429*	NP Scala Crystal Zargen, h=90 mm, l=600 mm, Stone		1	20		
1373432	NP Scala Crystal Zargen, h=90 mm, l=650 mm, Stone		1	20		
1373444	NP Scala Crystal Zargen, h=90 mm, l=400 mm, Ice		1	20		
1373447*	NP Scala Crystal Zargen, h=90 mm, l=450 mm, Ice		1	20		
1373450	NP Scala Crystal Zargen, h=90 mm, l=500 mm, Ice		1	20		
1373453*	NP Scala Crystal Zargen, h=90 mm, l=550 mm, Ice		1	20		
1373456*	NP Scala Crystal Zargen, h=90 mm, l=600 mm, Ice		1	20		
1373459*	NP Scala Crystal Zargen, h=90 mm, l=650 mm, Ice		1	20		
1374833	Nova Pro Scala Hoher Auszug Fronthalter	Stck.				
1374836	Nova Pro Scala Crystal Glashalter, h=186, Stone	Set				
1374843	Nova Pro Scala Crystal Glashalter, h=186, Ice	Set				

* auf Bestellung



- Keine Zusatzbearbeitung von Seitenelementen notwendig
- Hohe Stabilität
- Integrierte Höhen- und Seiten- und Neigungsverstellung
- Optimale Raumnutzung
- Einfache, werkzeuglose Montage
- Gleiche Breite des Bodens und der Schubladenrückseite, werden nach demselben Maß geschnitten
- Keine Bodenbearbeitung notwendig
- Integrierte Rückseitenverstellung

TECHNISCHE ANGABEN:

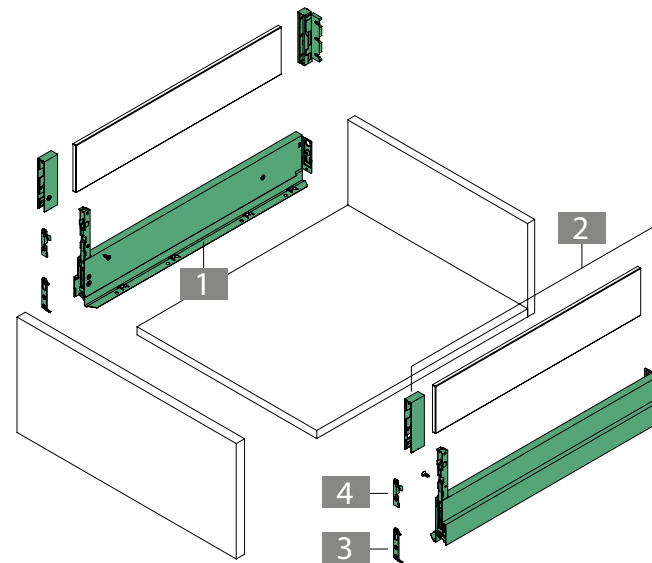

Hinweis:

Beim Gebrauch einer Seitenwand aus Glas wird der Einsatz des Sicherheitsglases empfohlen.
Seitenwand 8mm ist nicht in Set erhalten

TECHNISCHE ANLEITUNGEN FÜR MONTAGE UND EINBAU

Einbaumaße der Schublade

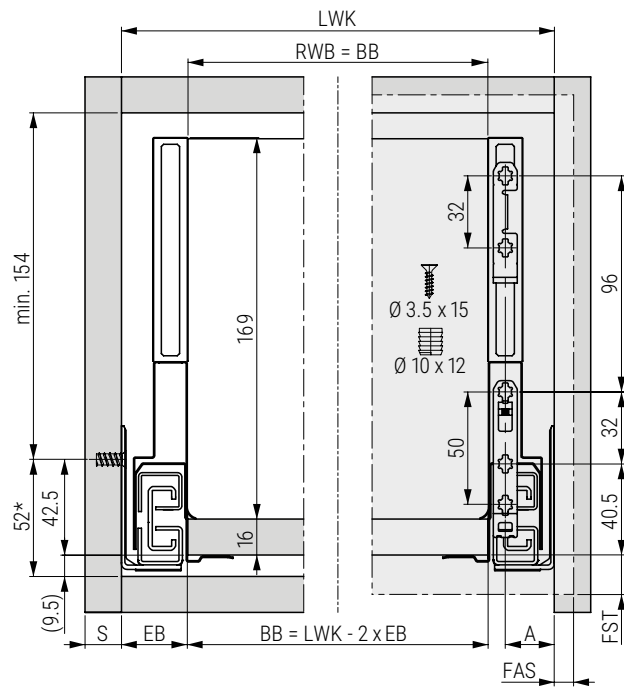

* Empfehlung/ Min. Abmessungen: 49,5mm/Tipmatic Soft-close 58mm

Befestigungspositionen der Führungen auf die Schublade

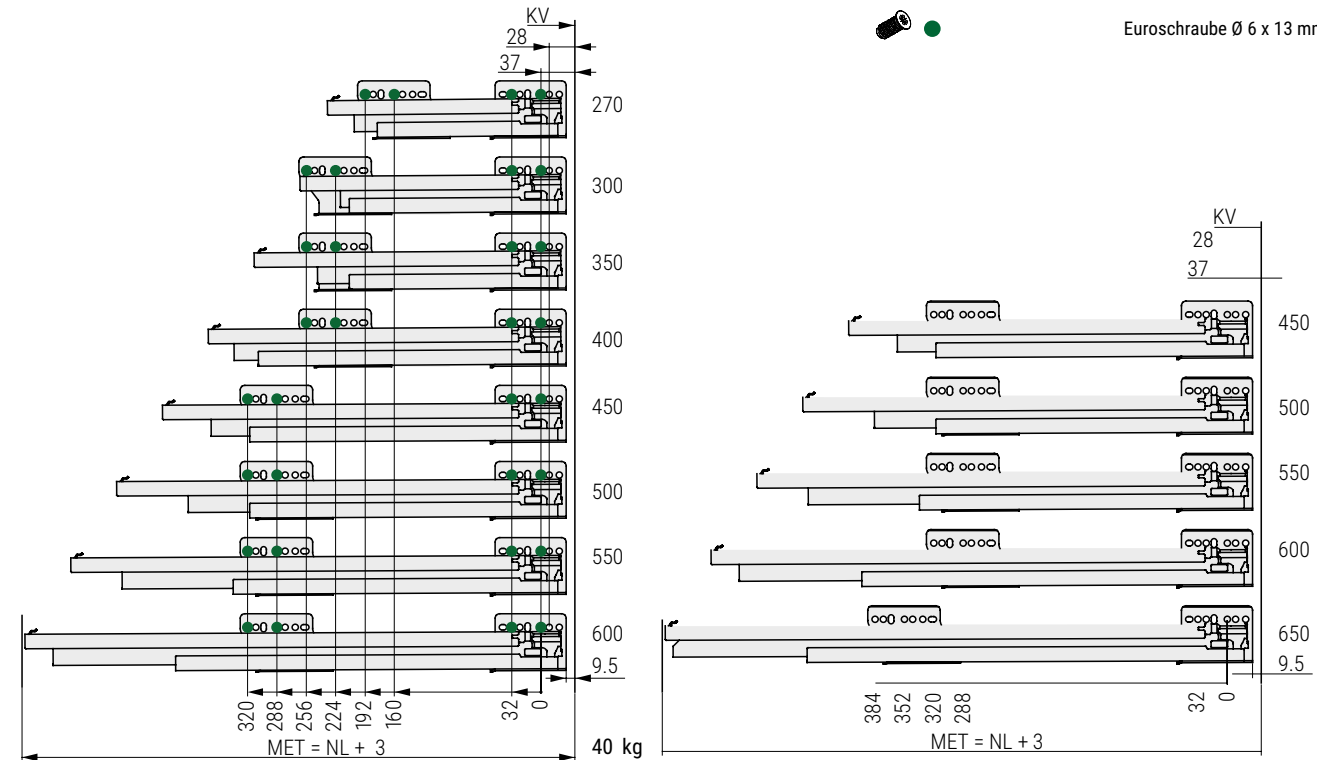

Einbaumaße Rückwand

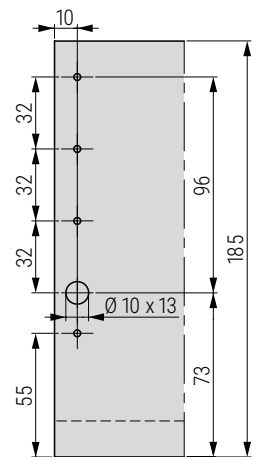

Schnittmaße

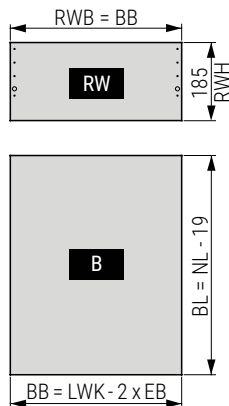

Schnittmaße Seitenwand

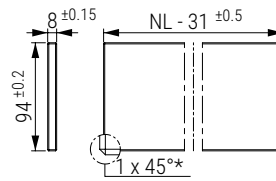

* Glasseitenwand

LEGENDE

EB = 29 mm
A = 21,5 mm

B Boden
BB / BL Bodenbreite/ Bodenlänge
EB Einbautiefe
FAS Frontauflage seitlich

FST Frontüberstand
KV vordere Kante der Elemente
LWK Innenbreite der Elemente
MET Minimaleinbautiefe (der Elemente)

NL Länge der Führungen (Nennlänge)
RW Rückwand
RWB Rückwandbreite
RWH Rückwandhöhe

Nova Pro Scala Crystal Plus

Artikel-Nr.	Artikelbeschreibung	EP	MM	Pack		
1374733	NP Scala Crystal Plus Zargen, h=41 mm, l=400 mm, Stone	Paar	1	20		
1374736	NP Scala Crystal Plus Zargen, h=41 mm, l=450 mm, Ice		1	20		
1374739	NP Scala Crystal Plus Zargen, h=41 mm, l=500 mm, Stone		1	20		
1374742	NP Scala Crystal Plus Zargen, h=41 mm, l=550 mm, Stone		1	20		
1374745*	NP Scala Crystal Plus Zargen, h=41 mm, l=600 mm, Stone		1	20		
1374748*	NP Scala Crystal Plus Zargen, h=41 mm, l=650 mm, Stone		1	20		
1374760	NP Scala Crystal Plus Zargen, h=41 mm, l=400 mm, Ice		1	20		
1374763	NP Scala Crystal Plus Zargen, h=41 mm, l=450 mm, Ice		1	20		
1374766	NP Scala Crystal Plus Zargen, h=41 mm, l=500 mm, Ice		1	20		
1374769	NP Scala Crystal Plus Zargen, h=41 mm, l=550 mm, Ice		1	20		
1374772	NP Scala Crystal Plus Zargen, h=41 mm, l=600 mm, Ice		1	20		
1374775	NP Scala Crystal Plus Zargen, h=41 mm, l=650 mm, Ice		1	20		
1371855	Frontenaufnahme für Nova Pro Schubladen	Stck.	1	100		
1374833	Nova Pro Scala Hoher Auszug Fronthalter		1	100		

* auf Bestellung



- Keine Zusatzbearbeitung von Seitenelementen notwendig
- Dank der patentierten Clip-Technologie sind die Schubkastenelemente einfach einzubauen
- Hohe Stabilität
- Integrierte Höhen- und Seiten- und Neigungsverstellung
- Optimale Raumnutzung
- Einfache, werkzeuglose Montage
- Integrierte Rückseitenverstellung

TECHNISCHE ANGABEN:

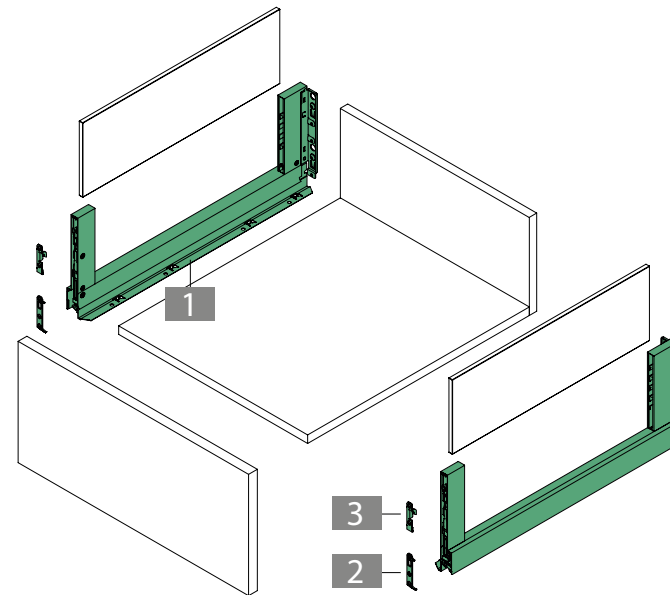

Hinweis:

Beim Gebrauch einer Seitenwand aus Glas wird der Einsatz des Sicherheitsglases empfohlen.
Seitenwand 8mm ist nicht in Set erhalten

TECHNISCHE ANLEITUNGEN FÜR MONTAGE UND EINBAU

Einbaumaße der Schublade

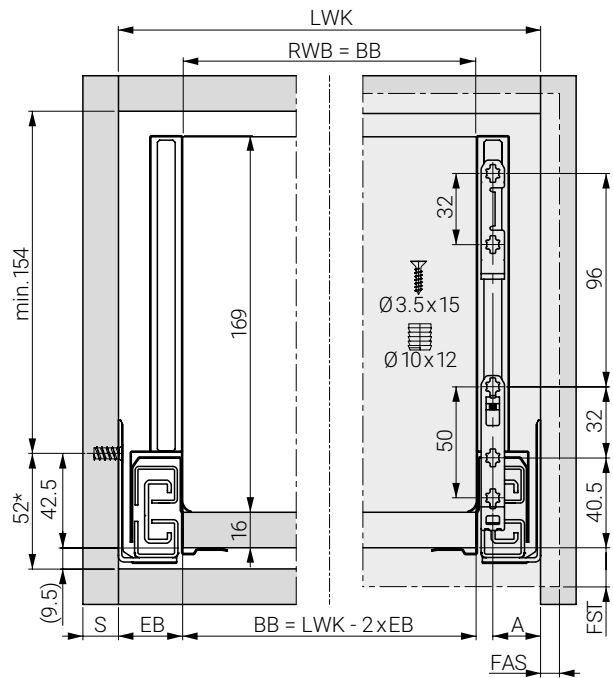

* Empfehlung/ Min. Abmessungen: 49,5mm/Tipmatic Soft-close 58mm

Befestigungspositionen der Führungen auf die Schublade

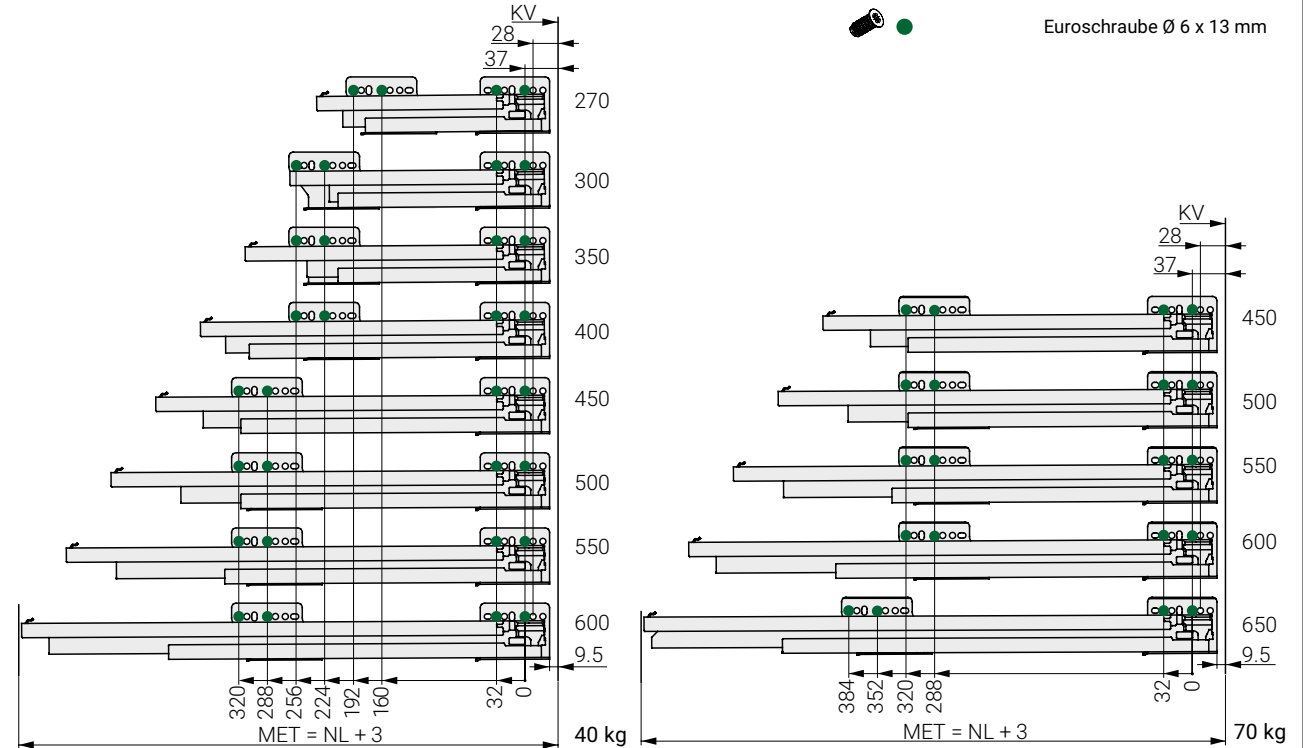

Einbaumaße Rückwand

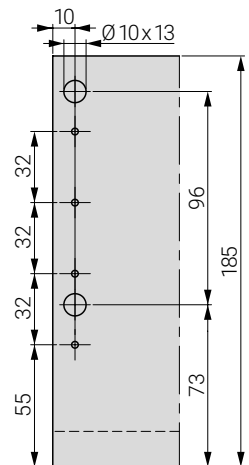

Schnittmaße

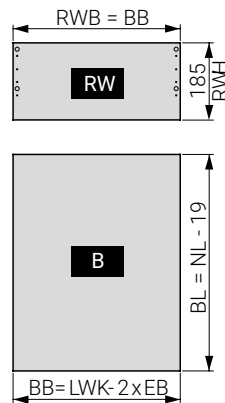

Schnittmaße Seitenwand

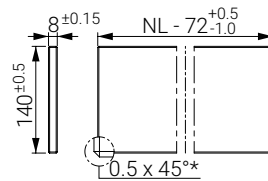

* Glasseitenwand

LEGENDE

EB = 29 mm
A = 21,5 mm

B Boden
BB / BL Bodenbreite/ Bodenlänge
EB Einbautiefe
FAS Frontauflage seitlich

FST Frontüberstand
KV vordere Kante der Elemente
LWK Innenbreite der Elemente
MET Minimaleinbautiefe (der Elemente)

NL Länge der Führungen (Nennlänge)
RW Rückwand
RWB Rückwandbreite
RWH Rückwandhöhe

Nova Pro Scala F8 Innenblende für Innenschubkasten, H90

Artikel-Nr.	Artikelbeschreibung	EP	MM	Pack		
1371371	Nova Pro Scala F8 Innenblende für Innenschubkasten H90, zum Ablängen, L=1160 mm, Stone		1	20		
1371384	Nova Pro Scala Abdeckkappe für F8 Innenblende H90, Stone		1	10		
1375357	Nova Pro Scala F8 Innenblende für Innenschubkasten H90, zum Ablängen, L=1160 mm, Ice		1	20		
1375359	Nova Pro Scala Abdeckkappe für F8 Innenblende H90, Ice	Stck.	1	10		
1378021	Abstützung für Synchronisationsstange, zum Anschrauben		1	100		
4023565	Senkschraube 3,5x6,5 mm, DIN 7982		1	1000		
1379714	Anschlagplatte für die Front der Innenschublade		1	1		
1377993	Zentralschnalle für F8 Innenblende der Innenschubkästen, NP Scala		1	100		

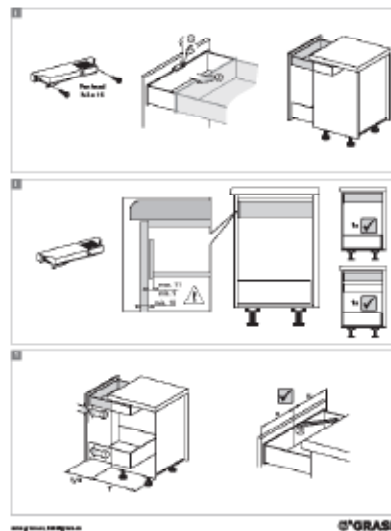

- Farblich abgestimmtes Blendenprofil aus Aluminium
- Optisch hochwertige Anmutung durch glatte Innen- und Außenseiten
- Gleiche Abmessungen wie bei Standardschubkästen (Innentiefe)
 - Auch zum Selbstablängen

TECHNISCHE ANGABEN:

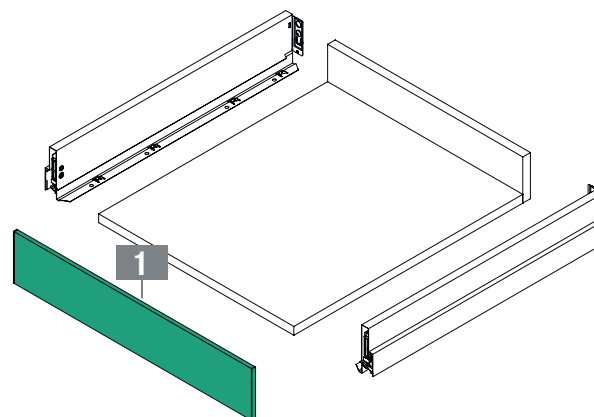

TECHNISCHE ANLEITUNGEN FÜR MONTAGE UND EINBAU

Einbaumaße der Schublade

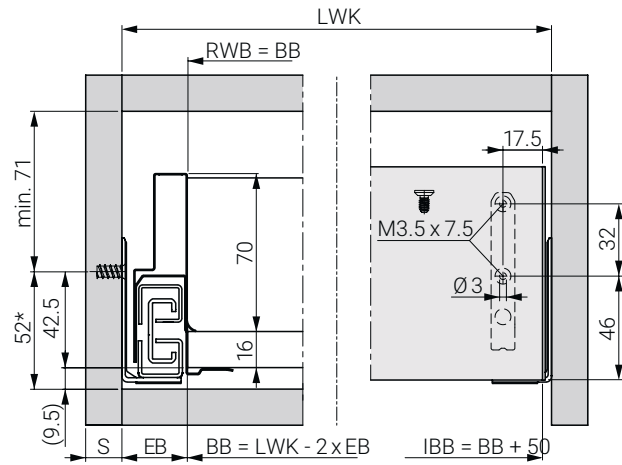

* Empfehlung/ Min. Abmessungen: 49,5mm/Tipmatic Soft-close 58mm

Front panel profile H90

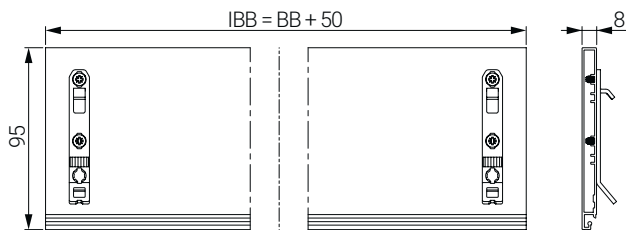

Legenda

S	16/19
EB	29

Befestigungspositionen der Führungen auf die Schublade

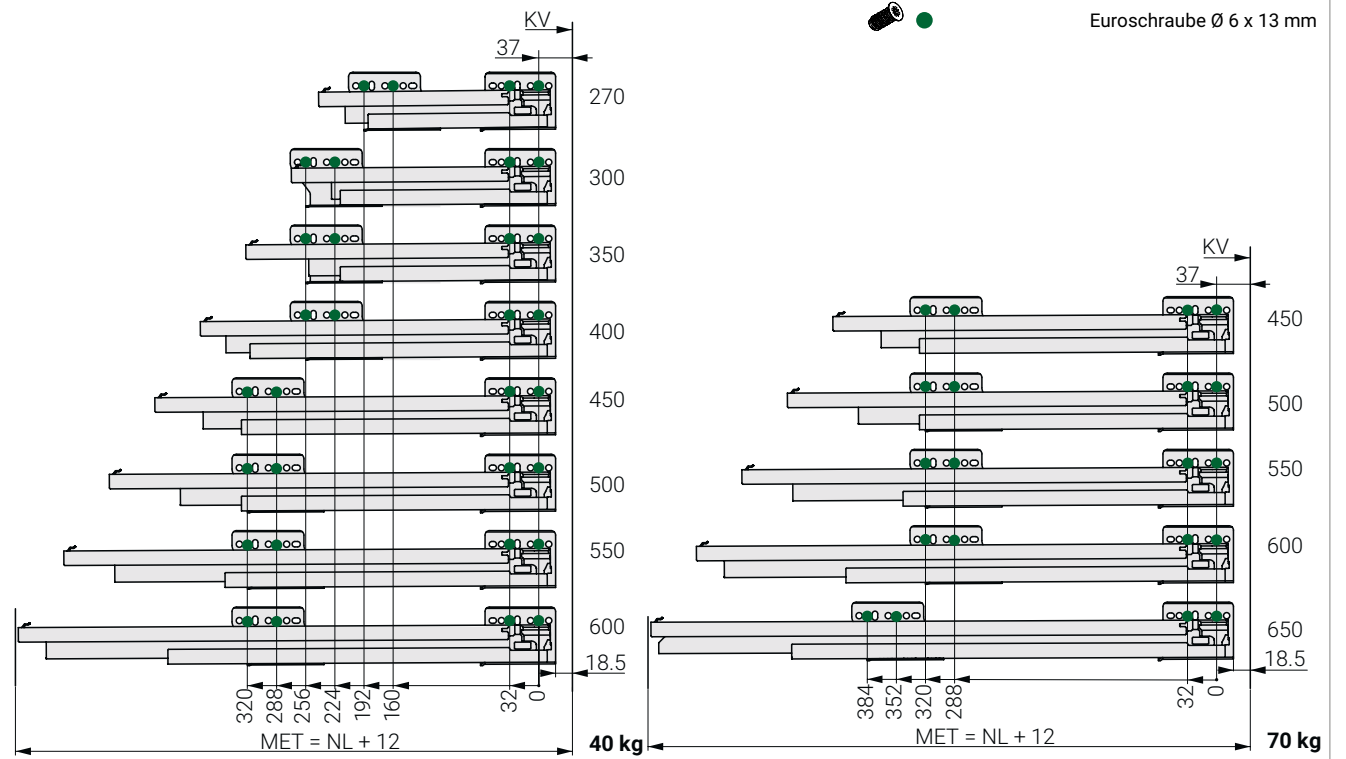

LEGENDE

BB	Bodenbreite/ Bodenlänge	KV	vordere Kante der Elemente
EB	Einbautiefe	LWK	Innenbreite der Elemente
IBB	Innenblendenbreite	MET	Minimaleinbautiefe (der Elemente)
KB	Korpusbreite	NL	Länge der Führungen (Nennlänge)
RWB	Rückwandbreite		
S	Korpusseitenwand		

Nova Pro Scala F8 Innenblende für Innenschubkasten, H186

Artikel-Nr.	Artikelbeschreibung	EP	MM	Pack		
1371379	Nova Pro Scala F8 Innenblende für Innenschubkasten H186, zum Ablängen, L=1160 mm, Stone		1	20		
1371451	Nova Pro Scala Abdeckkappe für F8 Innenblende H186, Stone		1	10		
1375358	Nova Pro Scala F8 Innenblende für Innenschubkasten H186, zum Ablängen, L=1160 mm, Ice	Stck.	1	20		
1375360	Nova Pro Scala Abdeckkappe für F8 Innenblende H186, Ice		1	10		
1378021	Abstützung für Synchronisationsstange, zum Anschrauben		1	100		
4023565	Senkschraube 3,5x6,5 mm, DIN 7982		1	1000		

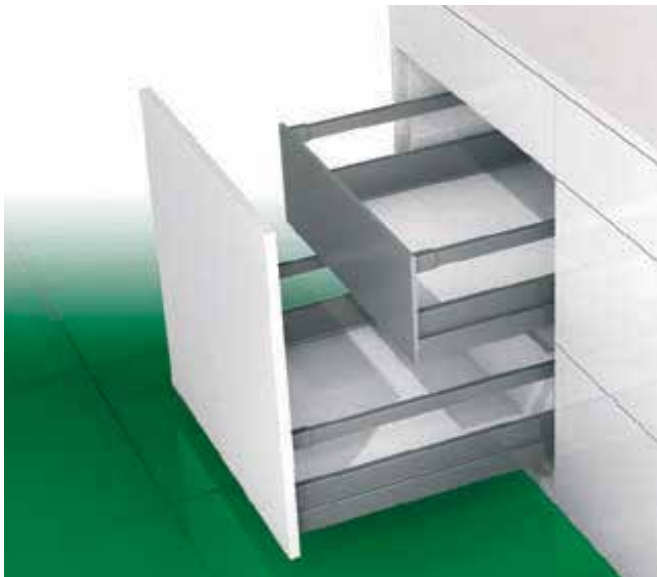

- Farblich abgestimmtes Blendenprofil aus Aluminium
- Optisch hochwertige Anmutung durch glatte Innen- und Außenseiten
- Gleiche Abmessungen wie bei Standardschubkästen (Innentiefe)
- Auch zum Selbstablängen

TECHNISCHE ANLEITUNGEN:

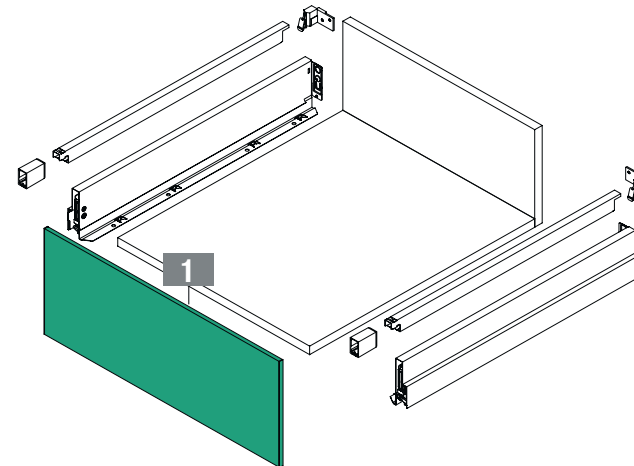

TECHNISCHE ANLEITUNGEN FÜR MONTAGE UND EINBAU

Einbaumaße der Schublade

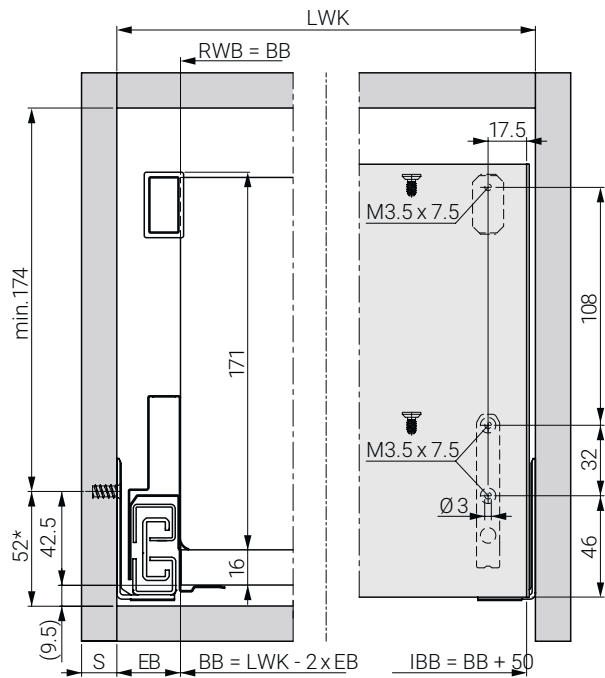

* Empfehlung/ Min. Abmessungen: 49,5mm/Tipmatic Soft-close 58mm

Befestigungspositionen der Führungen auf die Schublade

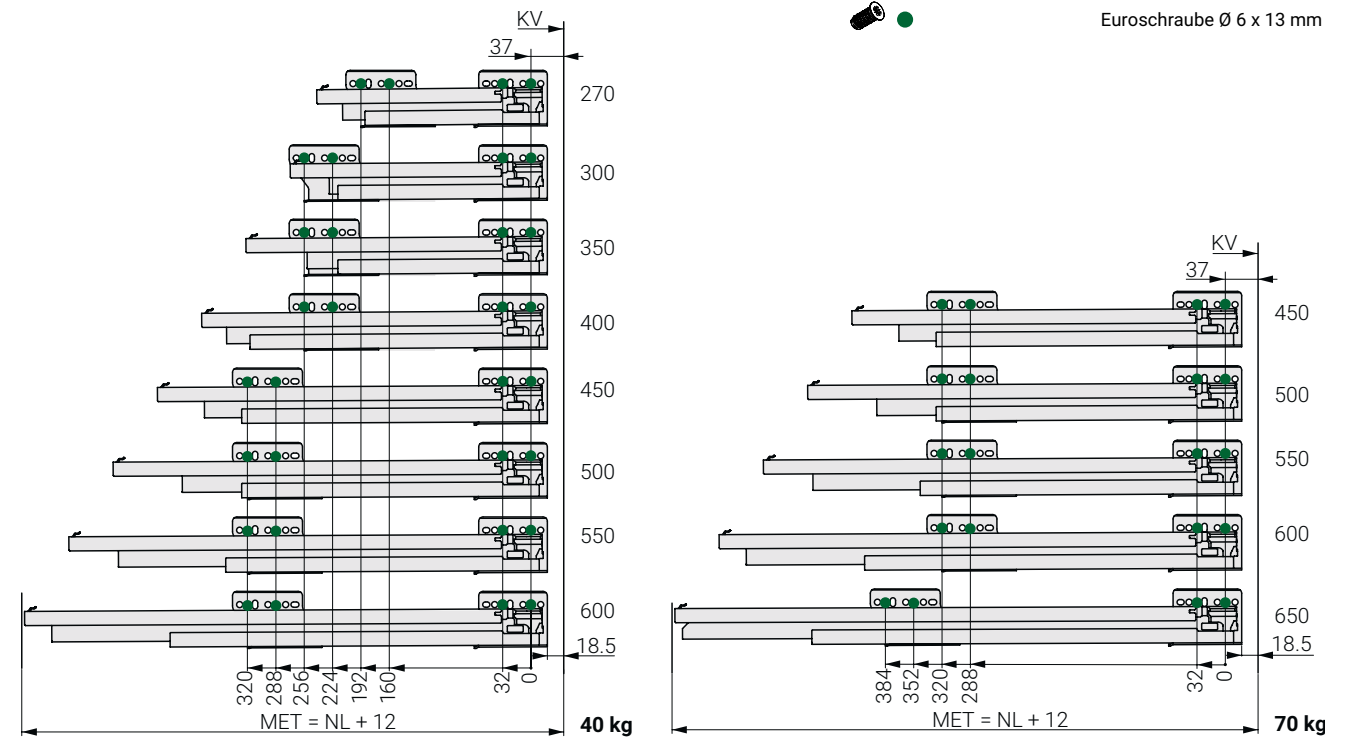

Front panel profile H90

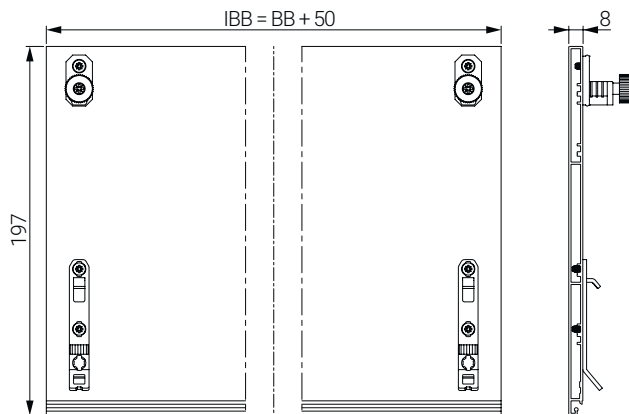

Slide	
S	16/19
EB	29

LEGENDE

BB	Bodenbreite/ Bodenlänge	KV	vordere Kante der Elemente
EB	Einbautiefe	LWK	Innenbreite der Elemente
IBB	Innenblendenbreite	MET	Minimaleinbautiefe (der Elemente)
KB	Korpusbreite	NL	Länge der Führungen (Nennlänge)
RWB	Rückwandbreite		
S	Korpusseitenwand		

Nova Pro Scala F8 Innenblende für Innenauszug, H186, Crystal und Crystal Plus

Artikel-Nr.	Artikelbeschreibung	EP	MM	Pack		
1371379	Nova Pro Scala F8 Innenblende für Innenschubkasten H186, zum Ablängen, L=1160 mm, Stone		1	20		
1371451	Nova Pro Scala Abdeckkappe für F8 Innenblende H186, Stone		1	10		
1375358	Nova Pro Scala F8 Innenblende für Innenschubkasten H186, zum Ablängen, L=1160 mm, Ice		1	20		
1375360	Nova Pro Scala Abdeckkappe für F8 Innenblende H186, Ice	Stck.	1	10		
1378021	Abstützung für Synchronisationsstange, zum Anschrauben		1	100		
1374833	Nova Pro Scala Hoher Auszug Fronthalter		1	100		
4023565	Senkschraube 3,5x6,5 mm, DIN 7982		1	1000		

- Farblich abgestimmtes Blendenprofil aus Aluminium
- Optisch hochwertige Anmutung durch glatte Innen- und Außenseiten
- Gleiche Abmessungen wie bei Standardschubkästen (Innentiefe)
- Auch zum Selbstablängen



TECHNISCHE ANLEITUNGEN:

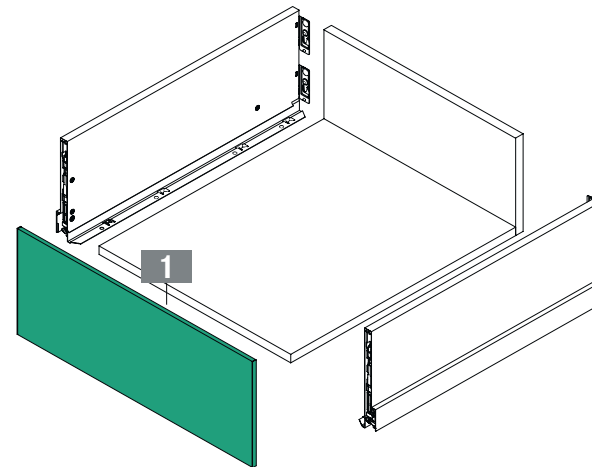

TECHNISCHE ANLEITUNGEN FÜR MONTAGE UND EINBAU

Einbaumaße der Schublade

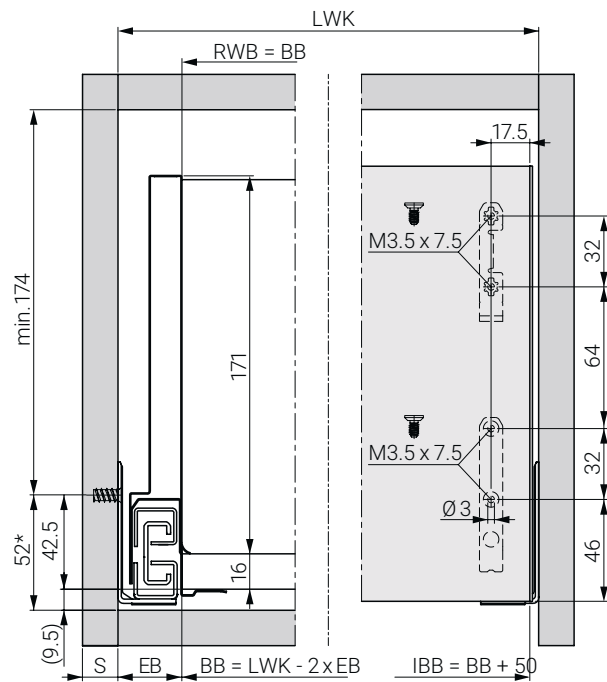

* Empfehlung/ Min. Abmessungen: 49,5mm/Tipmatic Soft-close 58mm

Befestigungspositionen der Führungen auf die Schublade

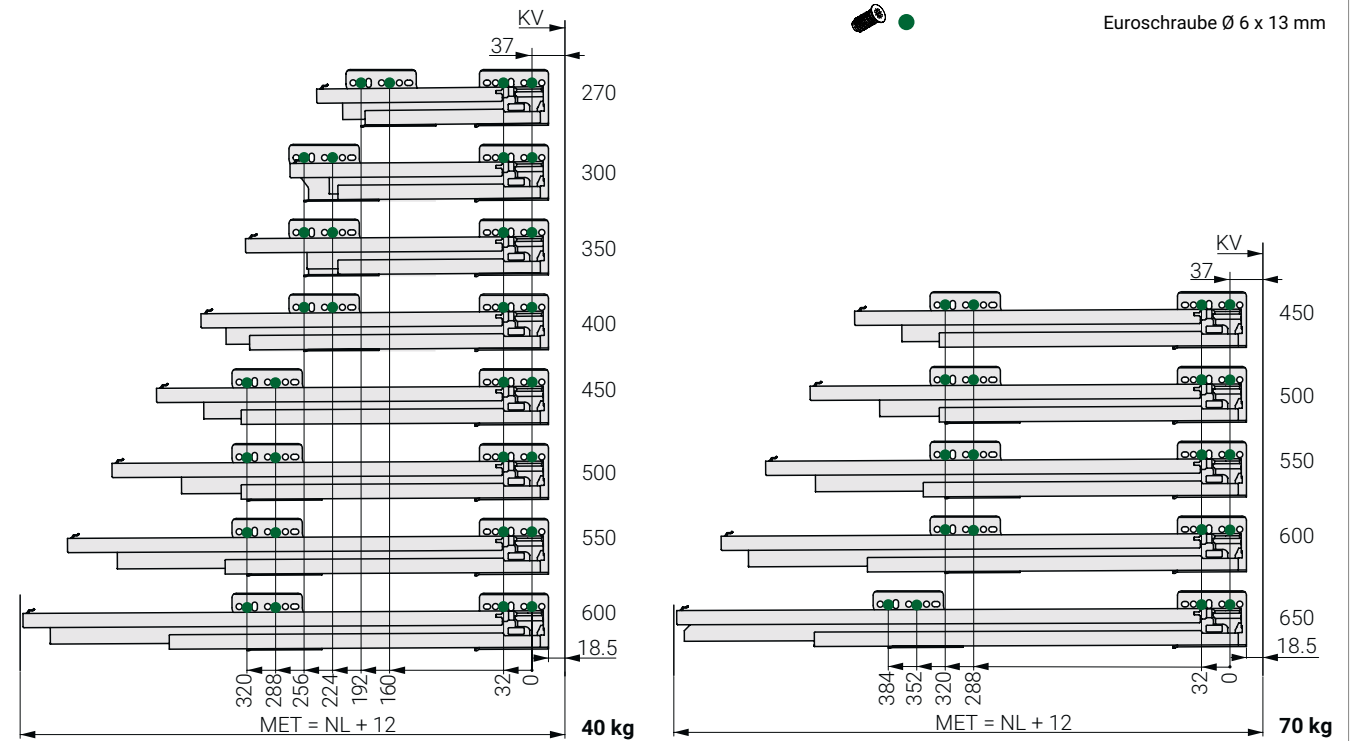

Front panel profile H90

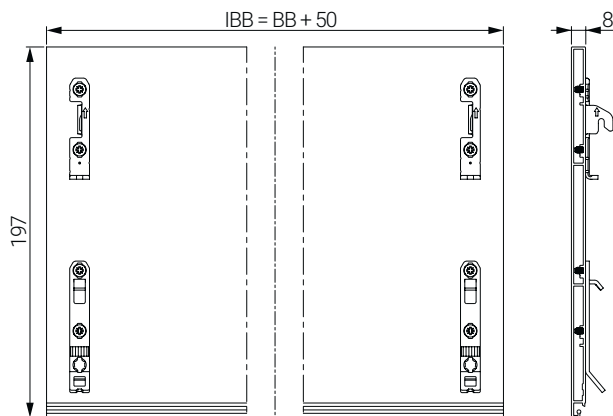

LEGENDE

Slide	
S	16/19
EB	29

BB	Bodenbreite/ Bodenlänge
EB	Einbautiefe
IBB	Innenblendenbreite
KB	Korpusbreite

KV	vordere Kante der Elemente
LWK	Innenbreite der Elemente
MET	Minimaleinbautiefe (der Elemente)
NL	Länge der Führungen (Nennlänge)

RWB	Rückwandbreite
S	Korpusseitenwand

Stabilisator für breite Schubladen

Artikel-Nr.	Artikelbeschreibung	EP	MM	Pack		
1376388	Stabilisator für breite Schubladen (1200 mm)	Set	1	10		
1370865	Zahnleiste für den Schubladenstabilisator	Paar	1	10		



- Maximale Stabilität bei breiten Schubladen
- Spitzenkomfort und perfektes Gleiten
- Für Schubladen bis 1500 mm Breite

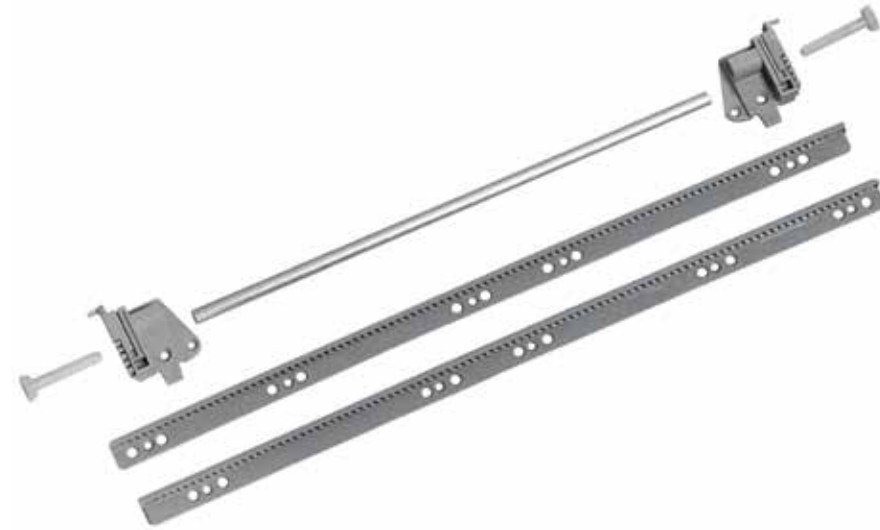

TECHNISCHE ANGABEN:

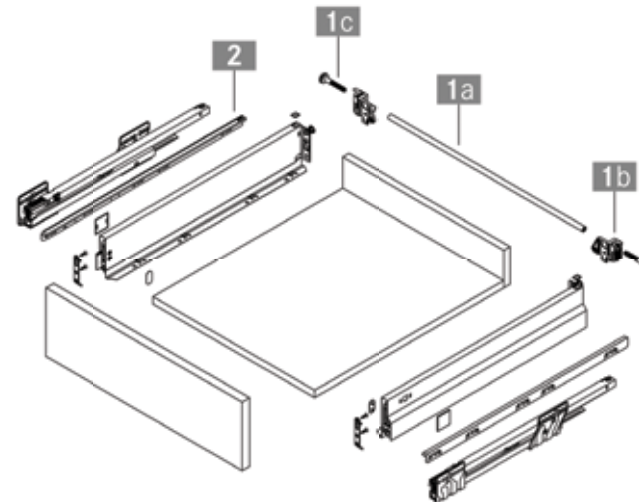

TECHNISCHE ANLEITUNGEN FÜR MONTAGE UND EINBAU

INSTALLIERUNG DER GLEITLEISTE

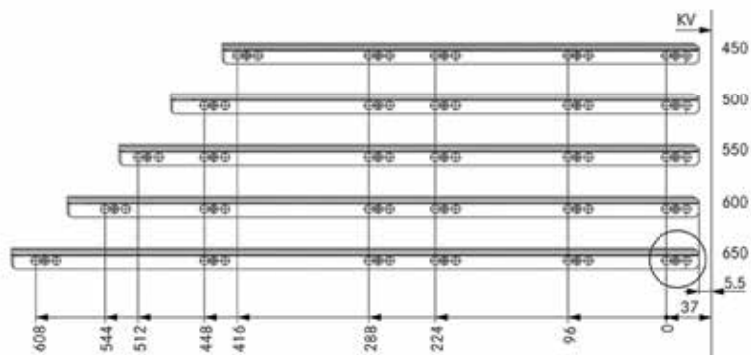

NL	LTK
450	469
500	519
550	569
600	619
650	669

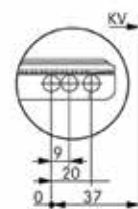

EINBAUMASS

VORDERANSICHT

RÜCKANSICHT

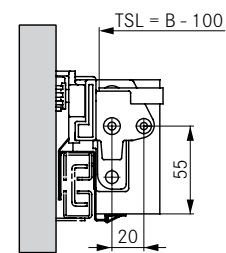
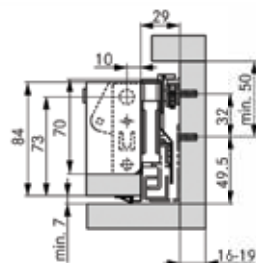
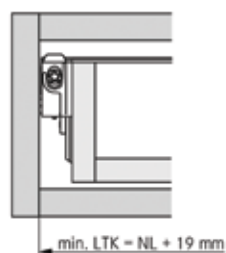

INSTALLIERUNG DES STABILISATORS

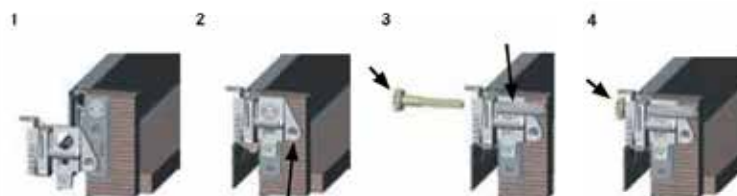

Dynapro Führung

Artikel-Nr.	Artikelbeschreibung	EP	MM	Pack		
1177793	Dynapro Führung TMSC 270mm, Vollauszug, Soft-close, 40 kg					
1177796	Dynapro Führung TMSC 300mm, Vollauszug, Soft-close, 40 kg				20	
1177802	Dynapro Führung TMSC 350mm, Vollauszug, Soft-close, 40 kg					
1177808	Dynapro Führung TMSC 400mm, Vollauszug, Soft-close, 40 kg					
1177814	Dynapro Führung TMSC 450mm, Vollauszug, Soft-close, 40 kg	Paar				
1177820	Dynapro Führung TMSC 500mm, Vollauszug, Soft-close, 40 kg		15			
1177826	Dynapro Führung TMSC 550mm, Vollauszug, Soft-close, 40 kg					
1177829	Dynapro 600 mm Vollauszug, Soft-Close, 40 kg, TMSC		1			
1177853	Dynapro 650 mm Vollauszug, Soft-Close, 70 kg, TMSC		5			
1177859	Dynapro 750 mm Vollauszug, Soft-Close, 70 kg, TMSC					
1178955	Prihvatnik fronte Dynapro vodilice, 4D, L/D	Set				
1178956	Frontenstütze für Dynapro Führung, 3D, L/R	Set	50			
1177193	Frontenstütze für Dynapro Führung, 2D, L/R	Paar				
1179323	Tipmatic-Einheit für Dynapro soft-close	Set	1			
1179410	Synchronisationsrohr für Dynapro TMSC Führung, l=952 mm	Stück	10			
1378021	Abstützung für Synchronisationsstange, zum Anschrauben		100			



- Mechanisches Öffnungssystem für grifflose Fronten
- Kombination der Tipmatic und der Soft-close Funktion
- Werkzeugloser Einbau des Tipmatic Soft-close Mechanismus
- Ein Mechanismus für alle Führungslängen und Schubladengewichte

- 3 Ebenen der Öffnungskraft
- Breiter Aktivierungsbereich dank dem Synchronisationsrohr
- Dynapro Führungen können auch für Holz- und Vionaro (stählerne) Schubladen benutzt werden
- Tragkraft 40 kg, 50 kg oder 70 kg

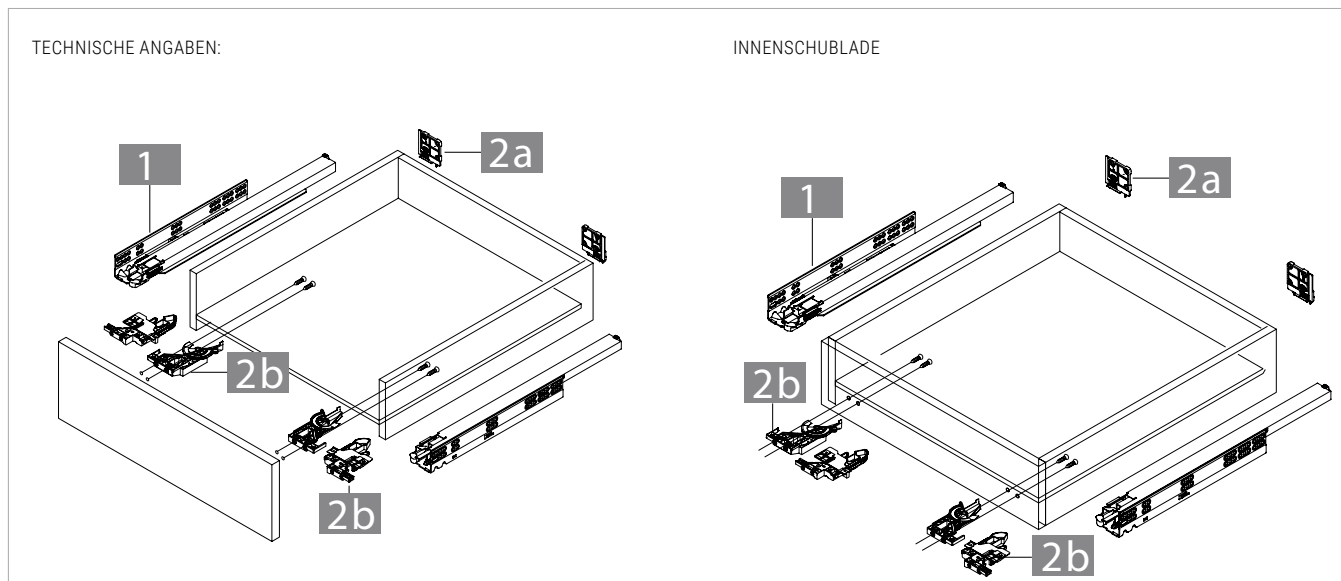

TECHNISCHE ANGABEN:

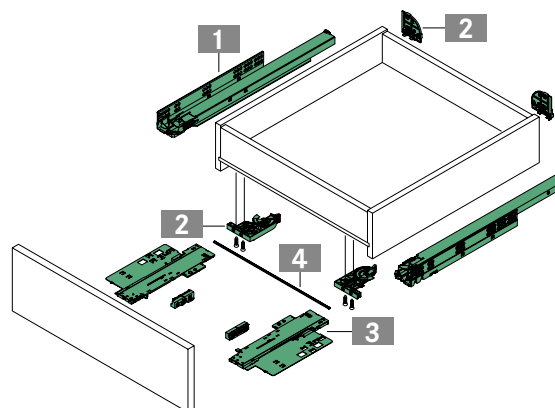

Einbaumaße der Schublade

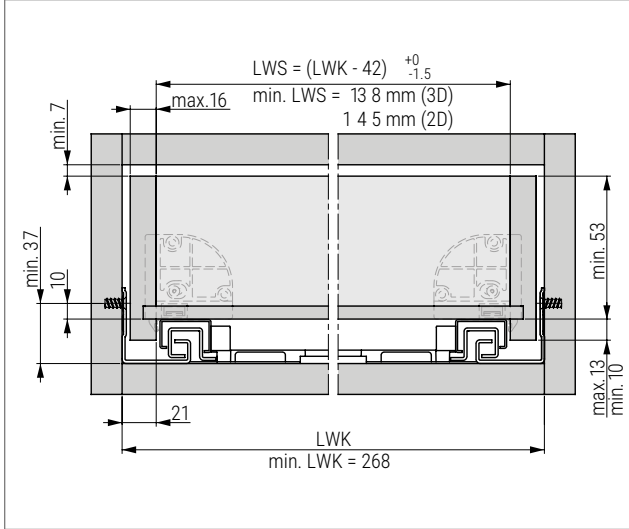

Schublade

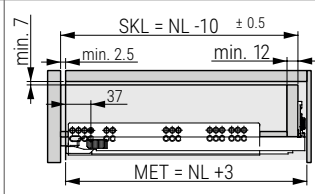

Innenschublade

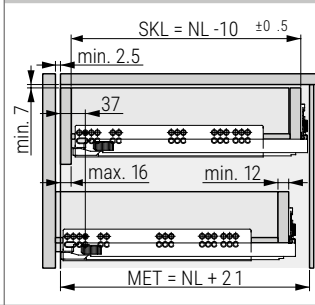

NL	SKL	MET
270	260	273
300	290	303
320	310	323
350	340	353
380	370	383
400	390	403
420	410	423
450	440	453
480	470	483
500	490	503
520	510	523
550	540	553
580	570	583
600	590	603
650	640	653
700	690	703
750	740	753

Schnittmaße des Synchronisationsrohrs

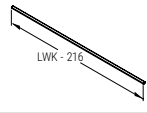

Befestigungsposition für Frontenstützen (3D und 2D Funktion)

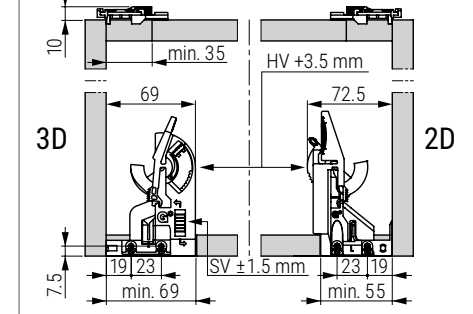

Befestigungsposition Verstelladapter

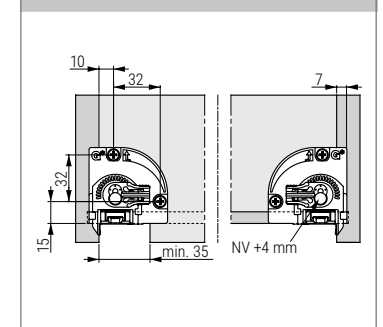

Befestigungspositionen des Synchronisationsrohrs

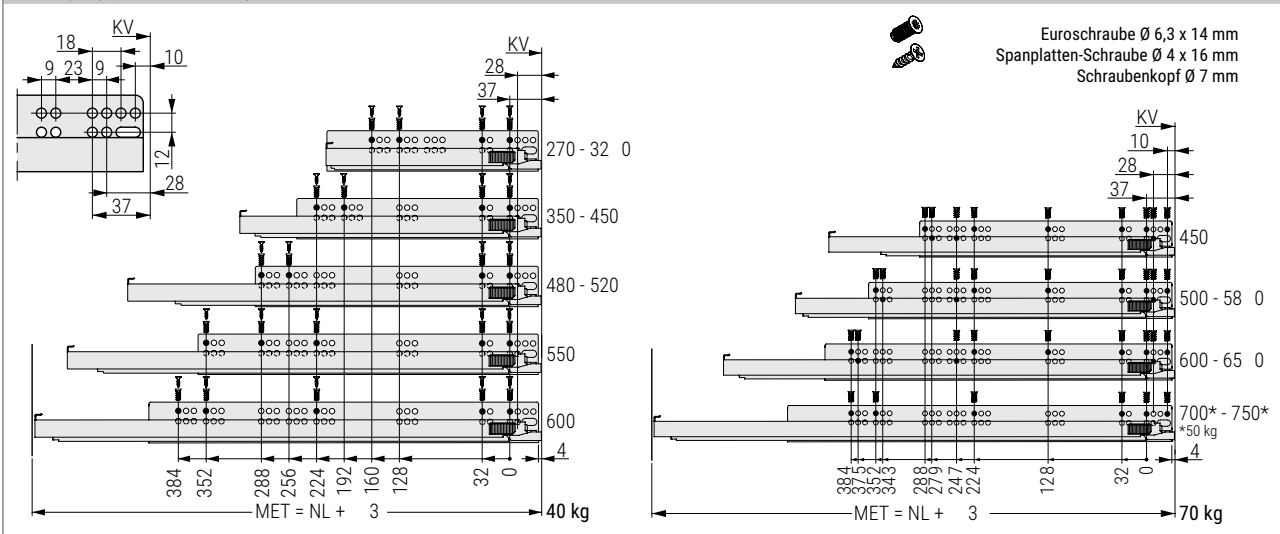

Euroschraube Ø 6,3 x 14 mm
Spanplatten-Schraube Ø 4 x 16 mm
Schraubenkopf Ø 7 mm

Befestigungspositionen der Führungen auf Elemente

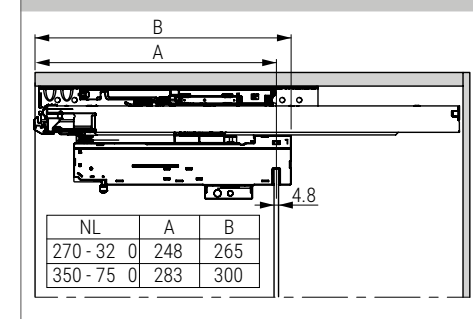

LEGENDE

HV	Höhenverstellbar	LWS	Innenbreite der Schublade	SKL	Schubladenlänge
KV	Höhenverstellbar	MET	Minimaleinbautiefe (der Elemente)	SV	Seitenverstellung
L	Länge	NL	Länge der Führungen (Nennlänge)		
LWK	Innenbreite der Elemente	NV	Neigungsverstellung		

Vionaro Zargen H = 63 mm

Artikel-Nr.	Artikelbeschreibung	EP	MM	Pack		
1376024*	Vionaro Zargen, 450/63, Graphite	Paar	1			
1376030	Vionaro Zargen, 500/63, Graphite					
1376036*	Vionaro Zargen, 550/63, Graphite					
1376224*	Vionaro Zargen, 450/63, weiß					
1376230	Vionaro Zargen, 500/63, weiß					
1376236*	Vionaro Zargen, 550/63, weiß					
1377621	Vionaro Zargen Führungsstütze für Dynapro, L/R	Set	200			
1378050	Vionaro Zargen Frontenstütze, h63	Stck.	1			
1378059	Dekorative Kappe für Vionaro Zarge, Graphite, Grass Logo		400			
1378060	Dekorative Kappe für Vionaro Zarge, Ice, Grass Logo					
1378068	Abdeckkappe für Vionaro Zarge, Graphite, Grass Logo					
1378070	Abdeckkappe für Vionaro Zarge, Ice, Grass Logo		1			
1378021	Abstützung für Synchronisationsstange, zum Anschrauben		100			

* auf Bestellung



- 4-dimensionale Verstellung
- Integrierte Seiten-, Höhen-, Neigungsverstellung
- Tiefenverstellung optional
- 90° gerade Innen- und Außenseite
- Schlanke 13 mm Zargenbreite
- Werkzeuglose Frontmontage
- Keine Bodenbearbeitung notwendig

TECHNISCHE ANGABEN:

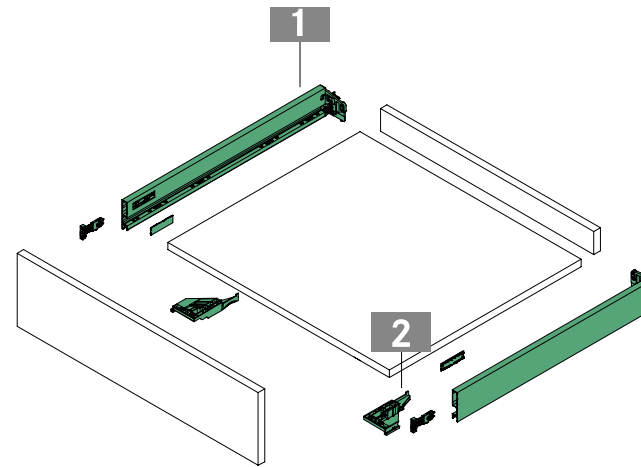

TECHNISCHE ANLEITUNGEN FÜR MONTAGE UND EINBAU

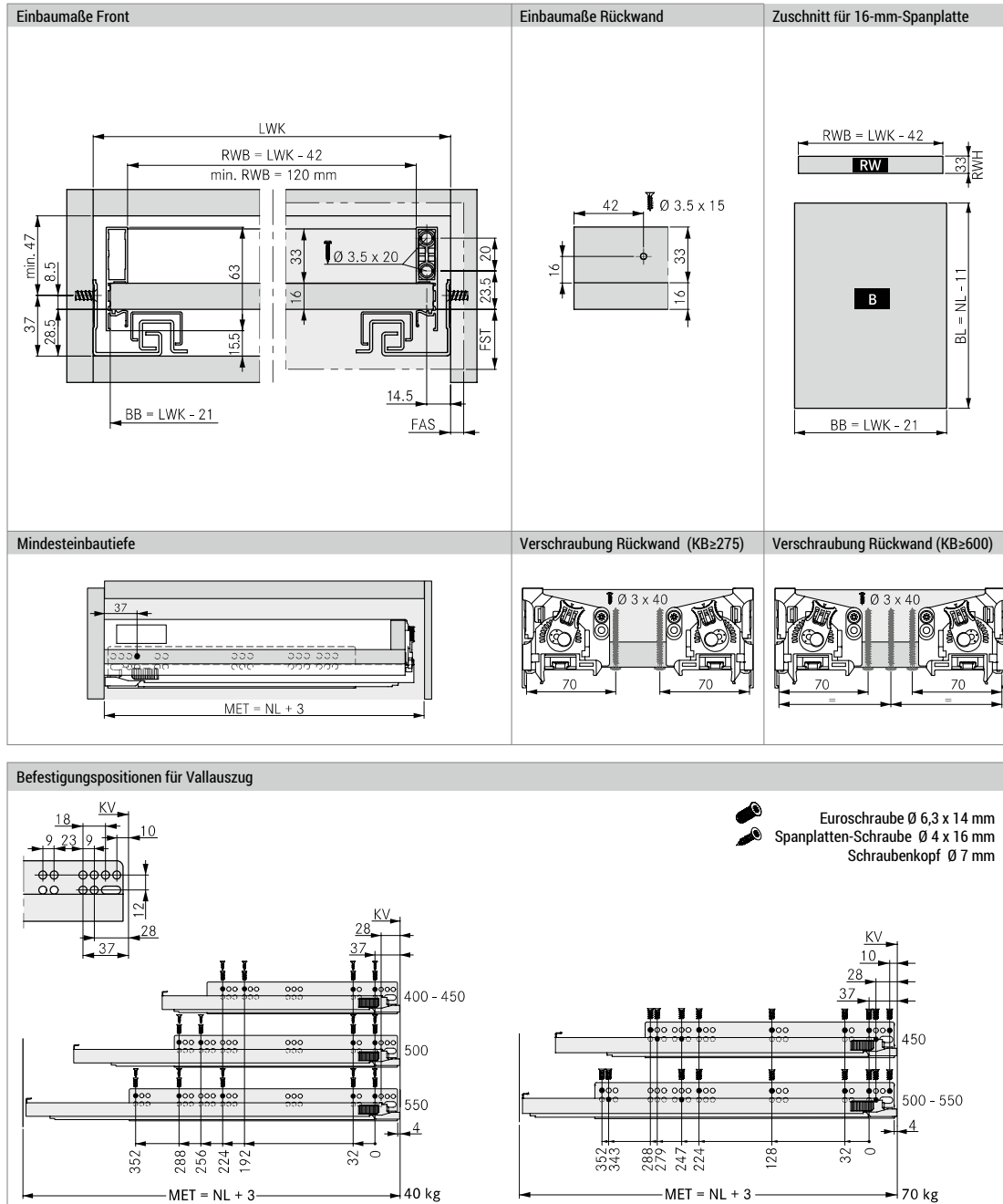

LEGENDE

B/BB Boden / Bodenbreite
 BL Bodenlänge
 FAS Frontauflage seitlich
 FST Frontüberstand

KB Korpusbreite
 KV Korpusvorderkante
 LWK Lichte Weite Korpus
 MET Mindesteinbautiefe

NL Nennlänge
 RW Rückwand
 RWB Rückwandbreite
 RWH Rückwandhöhe

Vionaro Zargen H = 89 mm

Artikel-Nr.	Artikelbeschreibung	EP	MM	Pack		
1379303	Vionaro Zargen, 270/89, Graphite	Paar	1	1		
1379306	Vionaro Zargen, 300/89, Graphite			20		
1379312	Vionaro Zargen, 350/89, Graphite					
1379318	Vionaro Zargen, 400/89, Graphite					
1379324	Vionaro Zargen, 450/89, Graphite					
1379333	Vionaro Zargen, 500/89, Graphite					
1379342	Vionaro Zargen, 550/89, Graphite					
1379351	Vionaro Zargen, 600/89, Graphite					
1370603	Vionaro Zargen, 270/89, weiß, L/R					
1370606*	Vionaro Zargen, 300/89, weiß, L/R					
1370612	Vionaro Zargen, 350/89, weiß, L/R					
1370618	Vionaro Zargen, 400/89, weiß, L/R					
1370624	Vionaro Zargen, 450/89, weiß, L/R					
1370633	Vionaro Zargen, 500/89, weiß, L/R					
1370642	Vionaro Zargen, 550/89, weiß, L/R					
1376276	Vionaro Zargen Frontenstütze				1	
1378019	Vionaro Zargen Frontenstütze für Dübel ø8 mm, h89/121/185/249	Stck.		400		
1377621	Vionaro Zargen Führungsstütze für Dynapro, L/R	Set		200		
1378059	Dekorative Kappe für Vionaro Zarge, Graphite, Grass Logo					
1378060	Dekorative Kappe für Vionaro Zarge, Ice, Grass Logo			400		
1378068	Abdeckkappe für Vionaro Zarge, Graphite, Grass Logo	Stck.				
1378070	Abdeckkappe für Vionaro Zarge, Ice, Grass Logo			1		
1378021	Abstützung für Synchronisationsstange, zum Anschrauben			100		

* auf Bestellung



- 4-dimensionale Verstellung
- Integrierte Seiten-, Höhen-, Neigungsverstellung
- Tiefenverstellung optional
- 90° gerade Innen- und Außenseite
- Schlanke 13 mm Zargenbreite
- Werkzeuglose Frontmontage
- Keine Bodenbearbeitung notwendig

TECHNISCHE ANGABEN:

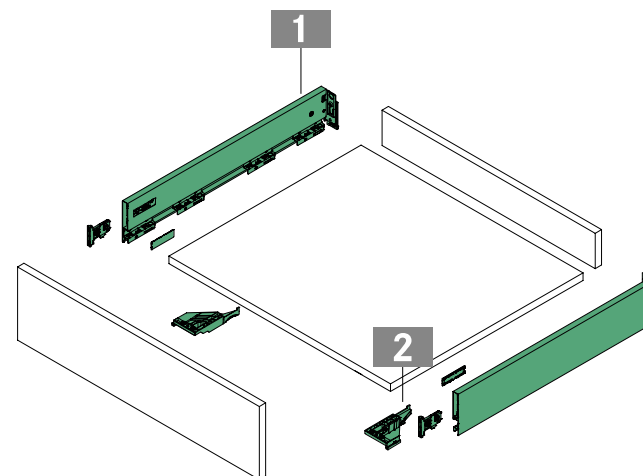

TECHNISCHE ANLEITUNGEN FÜR MONTAGE UND EINBAU

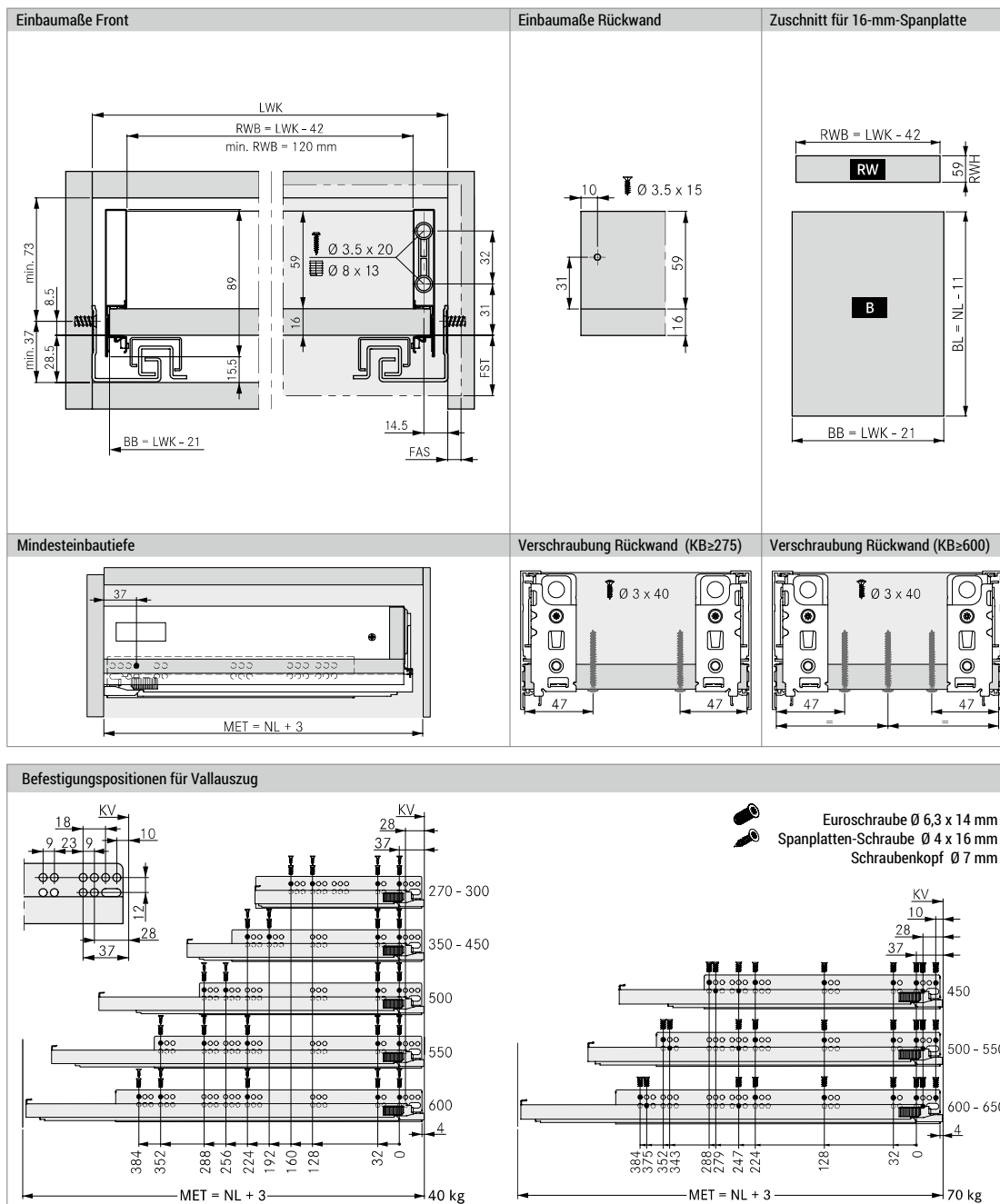

LEGENDE

B/BB Boden / Bodenbreite
 BL Bodenlänge
 FAS Frontauflage seitlich
 FST Frontüberstand

KB Korpusbreite
 KV Korpusvorderkante
 LWK Lichte Weite Korpus
 MET Mindestinbautiefe

NL Nennlänge
 RW Rückwand
 RWB Rückwandbreite
 RWH Rückwandhöhe

Vionaro Zargen H = 121 mm

Artikel-Nr.	Artikelbeschreibung	EP	MM	Pack		
1374206	Vionaro Zargen, 300/121, Graphite	Paar	1	10		
1374212	Vionaro Zargen, 350/121, Graphite					
1374218	Vionaro Zargen, 400/121, Graphite					
1374224	Vionaro Zargen, 450/121, Graphite					
1374230	Vionaro Zargen, 500/121, Graphite					
1374236	Vionaro Zargen, 550/121, Graphite					
1374312	Vionaro Zarge, 350/121, weiß, L/R	Paar	10			
1374318	Vionaro Zarge, 400/121, weiß, L/R					
1374324	Vionaro Zarge, 450/121, weiß, L/R					
1374330	Vionaro Zarge, 500/121, weiß, L/R	Paar	5			
1374336	Vionaro Zarge, 550/121, weiß, L/R					
1376276	Vionaro Zargen Frontenstütze					
1378019	Vionaro Zargen Frontenstütze für Dübel ø8 mm, h89/121/185/249	Stück	1	400		
1377621	Vionaro Zargen Führungsstütze für Dynapro, L/R	Set		200		
1378059	Dekorative Kappe für Vionaro Zarge, Graphite, Grass Logo	Stück	400			
1378060	Dekorative Kappe für Vionaro Zarge, Ice, Grass Logo					
1378068	Abdeckkappe für Vionaro Zarge, Graphite, Grass Logo					
1378070	Abdeckkappe für Vionaro Zarge, Ice, Grass Logo					
1378021	Abstützung für Synchronisationsstange, zum Anschrauben		100			

* auf Bestellung



- 4-dimensionale Verstellung
- Integrierte Seiten-, Höhen-, Neigungsverstellung
- Tiefenverstellung optional
- 90° gerade Innen- und Außenseite
- Schlanke 13 mm Zargenbreite
- Werkzeuglose Frontmontage
- Keine Bodenbearbeitung notwendig

TECHNISCHE ANGABEN:

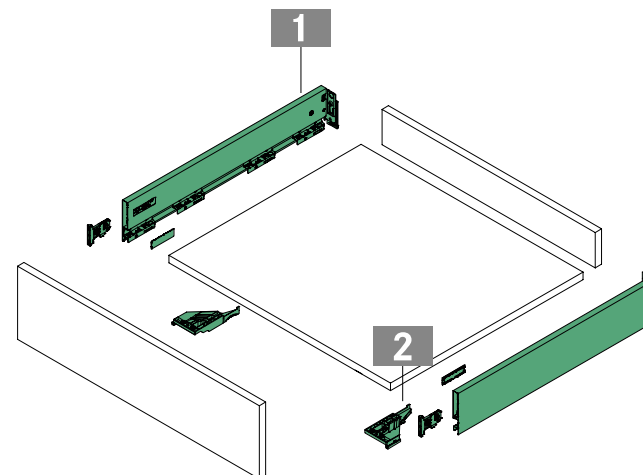

TECHNISCHE ANLEITUNGEN FÜR MONTAGE UND EINBAU

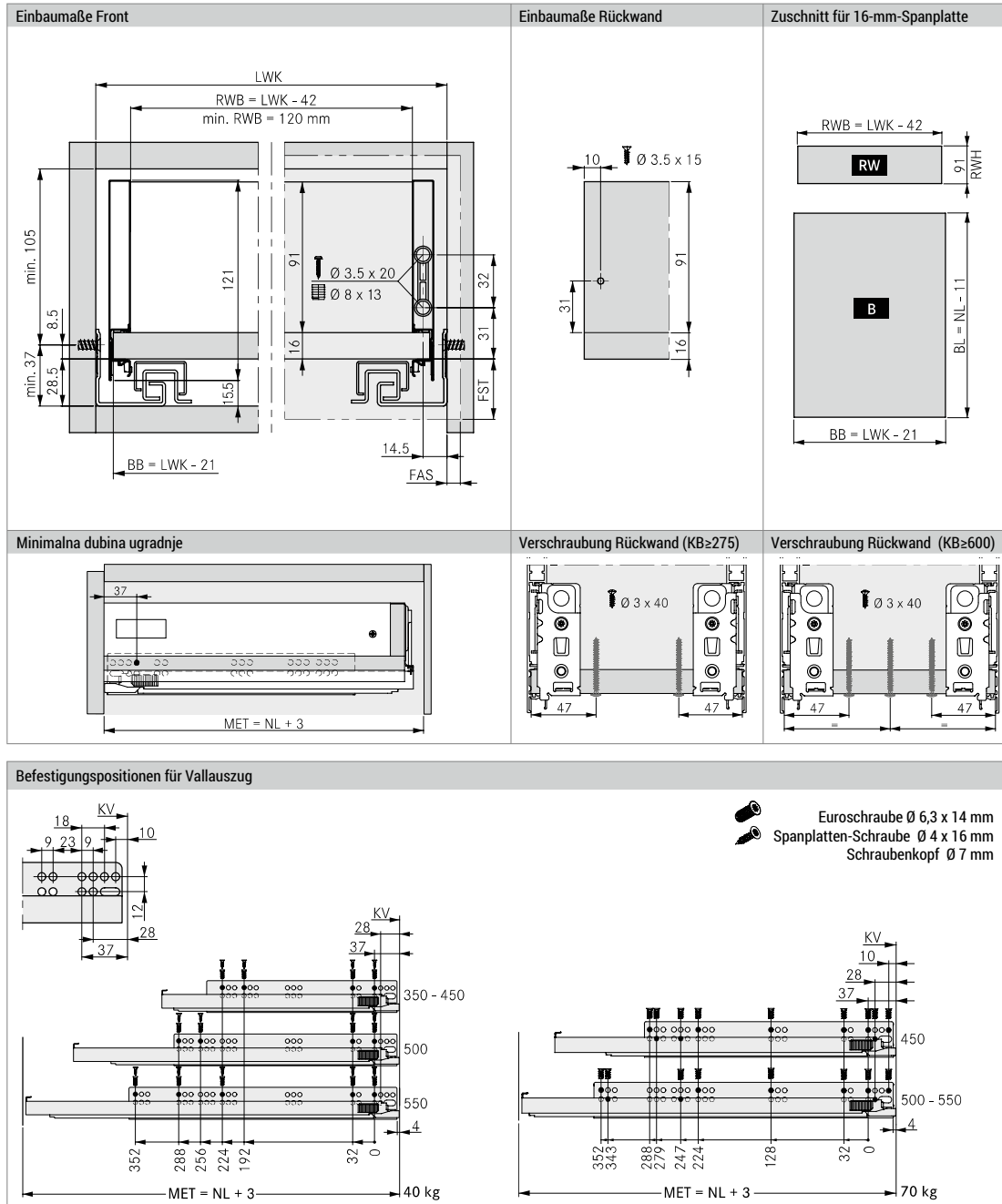

LEGENDE

B/BB Boden / Bodenbreite
 BL Bodenlänge
 FAS Frontauflage seitlich
 FST Frontüberstand

KB Korpusbreite
 KV Korpusvorderkante
 LWK Lichte Weite Korpus
 MET Mindesteinbautiefe

NL Nennlänge
 RW Rückwand
 RWB Rückwandbreite
 RWH Rückwandhöhe

Vionaro Zargen H = 185 mm

Artikel-Nr.	Artikelbeschreibung	EP	MM	Pack		
1379412	Vionaro Zargen, 270/185, Graphite					
1379415	Vionaro Zargen, 300/185, Graphite					
1379421	Vionaro Zargen, 350/185, Graphite					
1379427	Vionaro Zargen, 400/185, Graphite					
1379433	Vionaro Zargen, 450/185, Graphite					
1379442	Vionaro Zargen, 500/185, Graphite					
1379451	Vionaro Zargen, 550/185, Graphite					
1379460	Vionaro Zargen, 600/185, Graphite	Paar		10		
1370806*	Vionaro Zargen 300/185, weiß, L/R					
1370812	Vionaro Zargen 350/185, weiß, L/R					
1370818	Vionaro Zargen 400/185, weiß, L/R					
1370824	Vionaro Zargen 450/185, weiß, L/R					
1370833	Vionaro Zargen 500/185, weiß, L/R					
1370842	Vionaro Zarge 500/185, weiß, L/R					
1376276	Vionaro Zargen Frontenstütze					
1378019	Vionaro Zargen Frontenstütze für Dübel ø8 mm, h89/121/185/249	Stck.	1	400		
1377621	Vionaro Zargen Führungsstütze für Dynapro, L/R	Set		200		
1378059	Dekorative Kappe für Vionaro Zarge, Graphite, Grass Logo					
1378060	Dekorative Kappe für Vionaro Zarge, Ice, Grass Logo			400		
1378068	Abdeckkappe für Vionaro Zarge, Graphite, Grass Logo					
1378070	Abdeckkappe für Vionaro Zarge, Ice, Grass Logo			1		
1378030	Stabilisator für hohe Fronten, für h185/249, ø8 mm	Stck.				
1365000	Stabilisator für hohe Fronten, Schraubenbefestigung, ø8 mm, für h185/249			400		
1378021	Abstützung für Synchronisationsstange, zum Anschrauben			100		

* auf Bestellung



- 4-dimensionale Verstellung
- Integrierte Seiten-, Höhen-, Neigungsverstellung
- Tiefenverstellung optional
- 90° gerade Innen- und Außenseite
- Schlanke 13 mm Zargenbreite
- Werkzeuglose Frontmontage
- Keine Bodenbearbeitung notwendig
- Integrierter Frontstabilisator für hohe Fronten

TECHNISCHE ANGABEN:

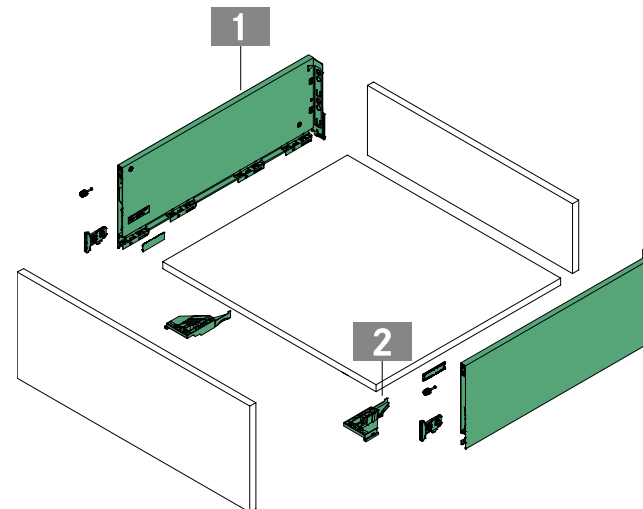

TECHNISCHE ANLEITUNGEN FÜR MONTAGE UND EINBAU

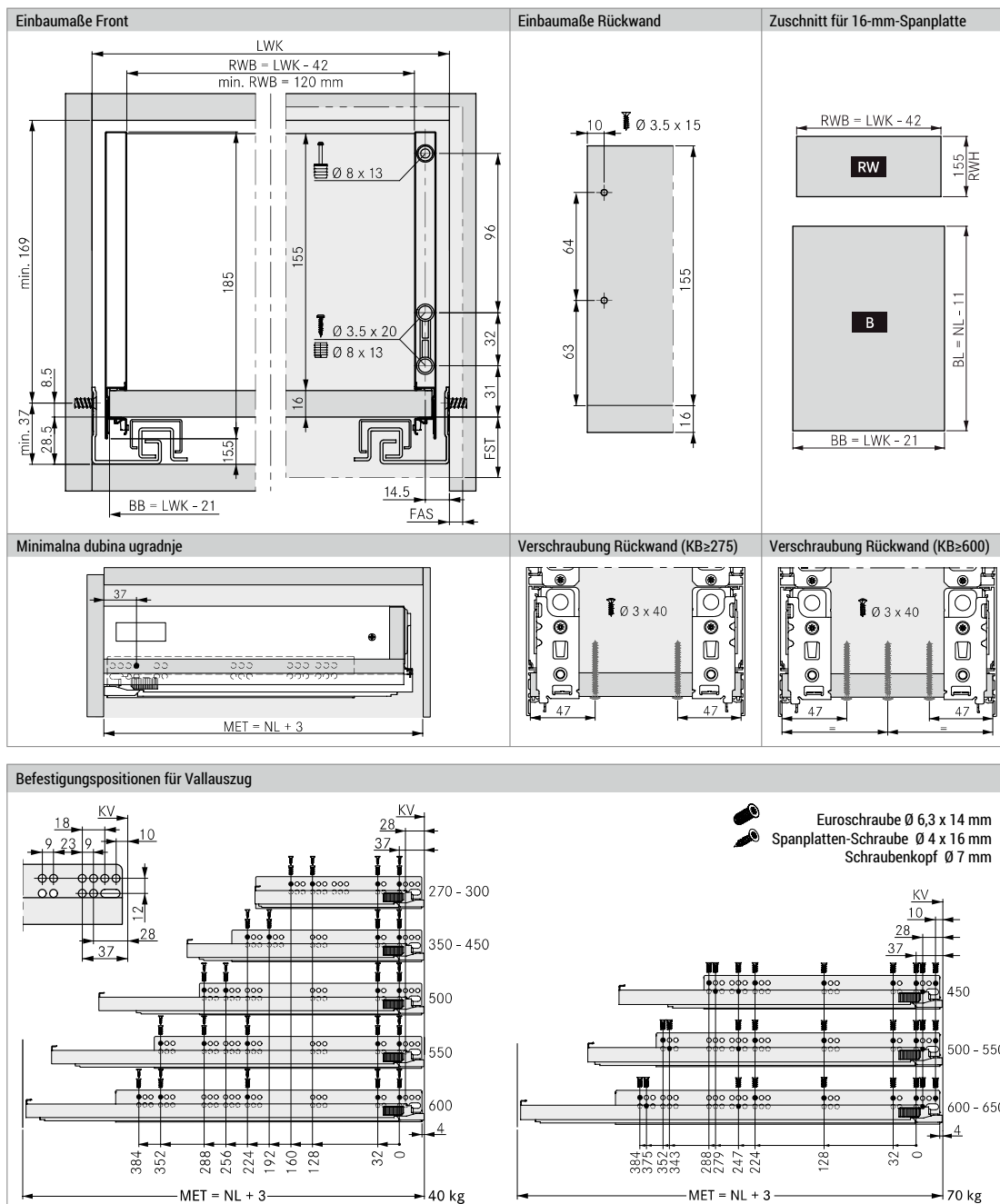

LEGENDE

B/BB Boden / Bodenbreite
 BL Bodenlänge
 FAS Frontauflage seitlich
 FST Frontüberstand

KB Korpusbreite
 KV Korpusvorderkante
 LWK Lichte Weite Korpus
 MET Mindesteinbautiefe

NL Nennlänge
 RW Rückwand
 RWB Rückwandbreite
 RWH Rückwandhöhe

Vionaro Zargen H = 249 mm

Artikel-Nr.	Artikelbeschreibung	EP	MM	Pack			
1376874	Vionaro Zargen, 450/249, Graphite	Paar		1			
1376880	Vionaro Zargen, 500/249, Graphite			10			
1376886	Vionaro Zargen, 550/249, Graphite						
1376892*	Vionaro Zargen, 600/249, Graphite						
1376974*	Vionaro Zargen 450/249, weiß, L/R			1			
1376980*	Vionaro Zargen 500/249, weiß, L/R						
1376986*	Vionaro Zarge, 550/249, weiß, L/R						
1376992*	Vionaro Zarge, 600/249, weiß, L/R						
1376276	Vionaro Zargen Frontenstütze			Stck.		400	
1378019	Vionaro Zargen Frontenstütze für Dübel ø8 mm, h89/121/185/249						
1377621	Vionaro Zargen Führungsstütze für Dynapro, L/R	set	1	200			
1378059	Dekorative Kappe für Vionaro Zarge, Graphite, Grass Logo	Stck.		400			
1378060	Dekorative Kappe für Vionaro Zarge, Ice, Grass Logo						
1378068	Abdeckkappe für Vionaro Zarge, Graphite, Grass Logo				1		
1378070	Abdeckkappe für Vionaro Zarge, Ice, Grass Logo						
1378030	Stabilisator für hohe Fronten, für h185/249, ø8 mm				400		
1365000	Stabilisator für hohe Fronten, Schraubenbefestigung, ø8 mm, für h185/249						



- 4-dimensionale Verstellung
- Integrierte Seiten-, Höhen-, Neigungsverstellung
- Tiefenverstellung optional
- 90° gerade Innen- und Außenseite
- Schlanke 13 mm Zargenbreite
- Werkzeuglose Frontmontage
- Keine Bodenbearbeitung notwendig
- Integrierter Frontstabilisator für hohe Fronten

* auf Bestellung

TECHNISCHE ANGABEN:

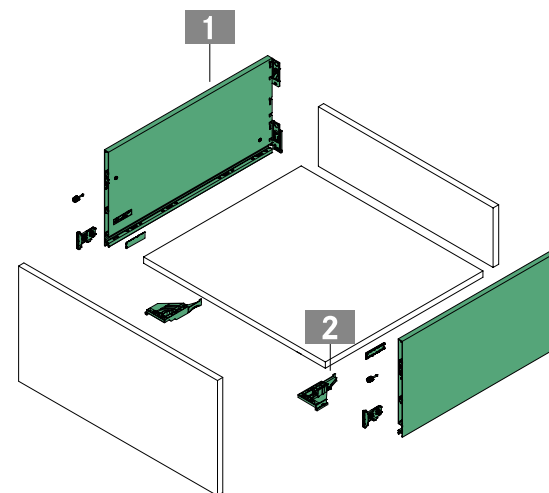

TECHNISCHE ANLEITUNGEN FÜR MONTAGE UND EINBAU

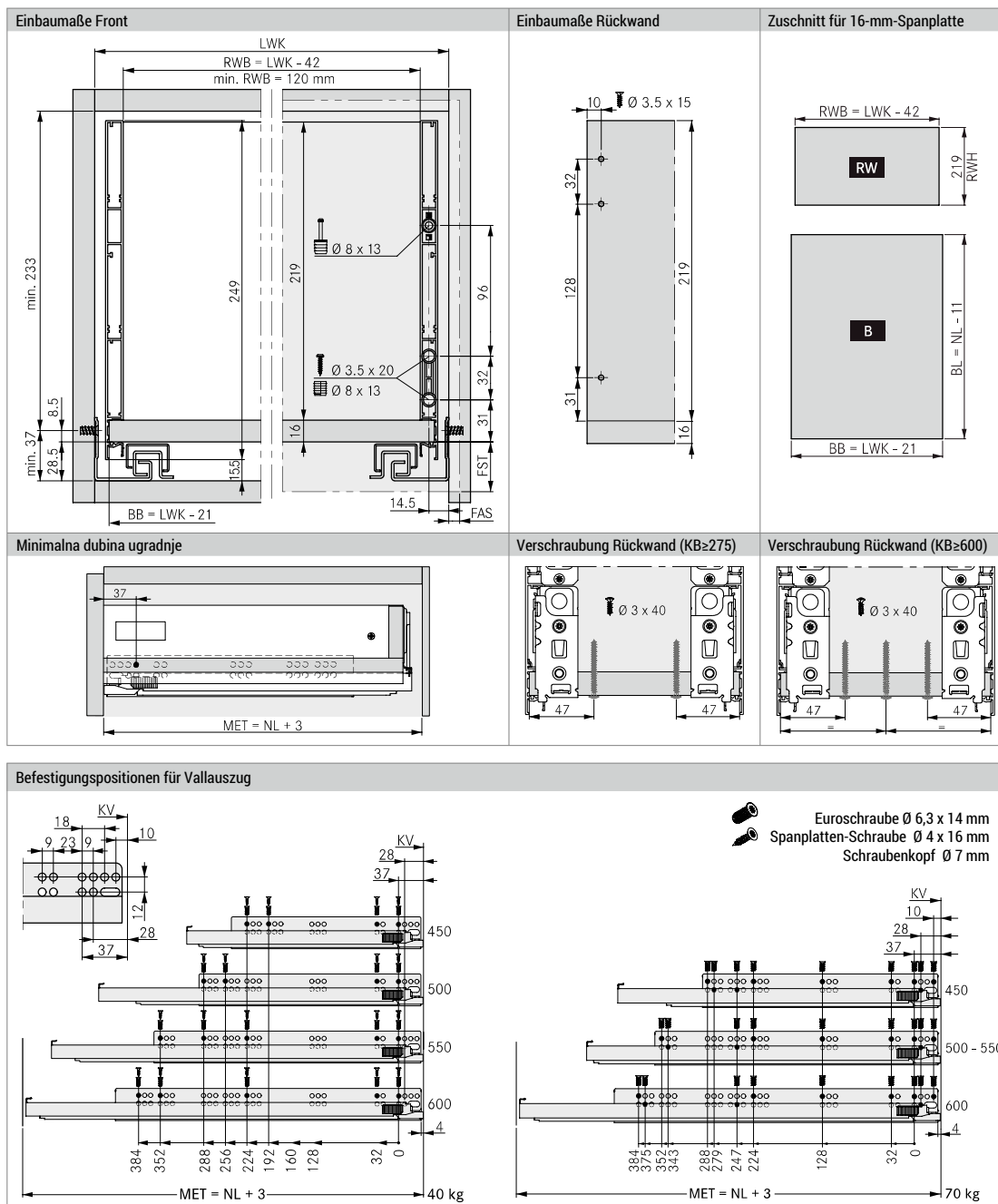

LEGENDE

B/BB Boden / Bodenbreite
 BL Bodenlänge
 FAS Frontauflage seitlich
 FST Frontüberstand

KB Korpusbreite
 KV Korpusvorderkante
 LWK Lichte Weite Korpus
 MET Mindestinbautiefe

NL Nennlänge
 RW Rückwand
 RWB Rückwandbreite
 RWH Rückwandhöhe

Innenblende für Vionaro Innenschubkasten

Artikel-Nr.	Artikelbeschreibung	EP	MM	Pack			
1370278	Vionaro Innenschubkasten Zubehörset, h=89 mm, Graphite	Set		1			
1377489	Vionaro Innenschubkasten Zubehörset, h=121 mm, Graphite			50			
1370319	Vionaro Innenschubkasten Zubehörset, h=185 mm, Graphite			1			
1370279	Vionaro Innenschubkasten Zubehörset, h=89 mm, Ice						
1377490	Vionaro Innenschubkasten Zubehörset, h=121 mm, weiß			50			
1370320	Vionaro Innenschubkasten Zubehörset, h=185 mm, Ice						
1370538	Innenblende für Vionaro Innenschubkasten, l=1160 mm, h=89 mm, Graphite				1		
1377485	Innenblende für Vionaro Innenschubkasten, l=1160 mm, h=121 mm, Graphite				10		
1370539	Innenblende für Vionaro Innenschubkasten, l=1160 mm, h=185 mm, Graphite						
1370569	Innenblende für Vionaro Innenschubkasten, l=1160 mm, h=89 mm, weiß			Stk.	1		
1377486	Innenblende für Vionaro Innenschubkasten, l=1160 mm, h=121 mm, weiß		10				
1370589	Innenblende für Vionaro Innenschubkasten, l=1160 mm, h=186 mm, weiß		1				
1376276	Vionaro Zargen Frontenstütze		400				
1377621	Vionaro Zargen Führungsstütze für Dynapro, L/R	Set					
1378024	Stabilisator für Vionaro Zargen h=185/249 mm und Fronten, bei F8 Vordermaske		200				
1378059	Dekorative Kappe für Vionaro Zarge, Graphite, Grass Logo						
1378060	Dekorative Kappe für Vionaro Zarge, Ice, Grass Logo	Stk.	400				
1378068	Abdeckkappe für Vionaro Zarge, Graphite, Grass Logo						
1378070	Abdeckkappe für Vionaro Zarge, Ice, Grass Logo		1				

TECHNISCHE ANGABEN:

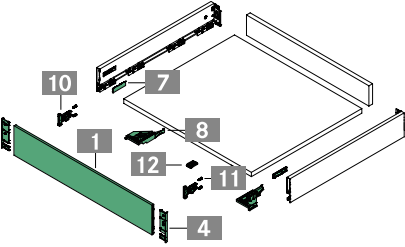
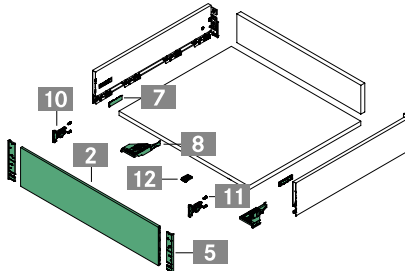
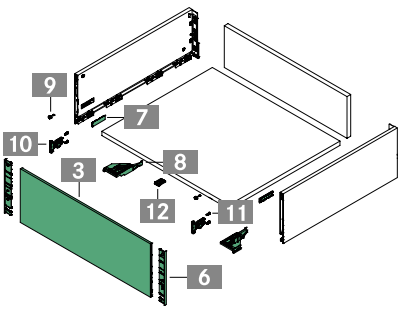
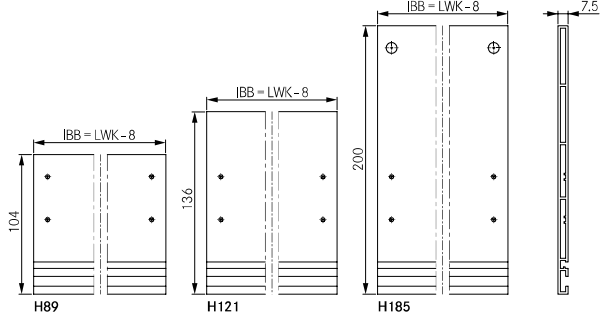
Innenblende für Innenschubkasten H89	Innenblende für Innenschubkasten H121
 <p>Benötigt wird:</p> <ul style="list-style-type: none"> 1 x 1 2 x 4 2 x 7 1 x 8 2 x 10 4 x 11 <p>Optional:</p> <ul style="list-style-type: none"> 1 x 12 	 <p>Benötigt wird:</p> <ul style="list-style-type: none"> 1 x 2 2 x 5 2 x 7 1 x 8 2 x 10 4 x 11 <p>Optional:</p> <ul style="list-style-type: none"> 1 x 12
Innenblende für Innenauszug H185	Blendenprofil H89 / H121 / H185
 <p>Benötigt wird:</p> <ul style="list-style-type: none"> 1 x 3 2 x 6 2 x 7 1 x 8 2 x 9 2 x 10 4 x 11 <p>Optional:</p> <ul style="list-style-type: none"> 1 x 12 	

Nova Pro Schubkastenteiler

Artikel-Nr.	Artikelbeschreibung	EP	MM	Pack
1376516*	Nova Pro Ino(x)sys für Schubkästen, Set für l=500/B=400 mm*	Stck	1	1

* auf Bestellung

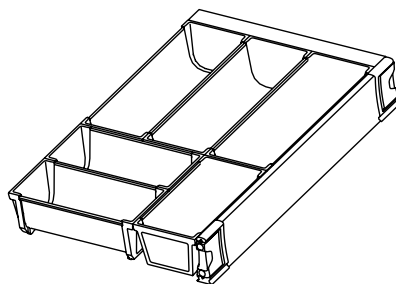

Artikel-Nr.	Artikelbeschreibung	EP	MM	Pack
1376517*	Nova Pro Ino(x)sys für Schubkästen, Set für l=500/B=500 mm	Stck	1	1

* auf Bestellung

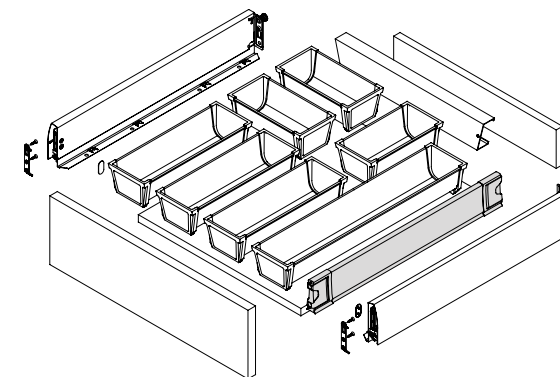
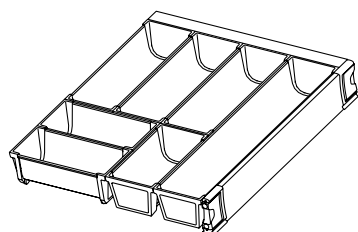

TECHNISCHE ANLEITUNGEN FÜR MONTAGE UND EINBAU

- Perfekte Organisation für Besteck- und Kleinteileschubkästen
- Hochwertige Schalen aus Edelstahl
- Modular erweiterbar
- LGA zertifiziert
- "Hygienegeprüft, lebensmittelecht und spülmaschinenfest"
- Für Nennlänge 400 bis 550 mm

Ino(x)sys B3 für Korpusbreite (KB) 400 mm						Ino(x)sys B4 für Korpusbreite (KB) 500 mm						
Innenbreite der Schublade (LWS)		Korpusbreite (KB)					Innenbreite der Schublade (LWS)		Korpusbreite (KB)			
		400	450	900	1000			500	600	900	1000	1200
	304	15	-	-	-	404		24	-	-	-	-
	354	-	65	-	-	504		-	124	-	-	-
	804	-	-	135 ¹	-	804		-	-	135 ¹	-	-
	904	-	-	-	235 ¹	904		-	-	-	235 ¹	-
						1104	-	-	-	-	344 ³	
	Freiraum (FRA)						Freiraum (FRA)					

Dynamoov verdeckte Führungen für Holzschubladen - mit Vollauszug

Artikel-Nr.	Artikelbeschreibung	EP	MM	Pack		
1171115	Dynamoov Führung 300 mm, Vollauszug, Tipmatic		1	20		
1171117	Dynamoov Führung 350 mm, Vollauszug, Tipmatic		1	20		
1171119	Dynamoov Führung 400 mm, Vollauszug, Tipmatic		1	20		
1171121	Dynamoov Führung 450 mm, Vollauszug, Tipmatic	Paar	1	15		
1171123	Dynamoov Führung 500mm, Vollauszug, Tipmatic		1	15		
1171125	Dynamoov Führung 550mm, Vollauszug, Tipmatic		1	15		
1171220	Rastkupplung Dynamoov Führung, L/R		1	200		



- Führung mit Vollauszug und Synchronisierung, Tragkraft 30 kg
- Schließsystem mit Dämpfer (Soft Close)
- Einfache Montage der Führung
- Integrierte werkzeuglose Höhenverstellung + 3,5 mm

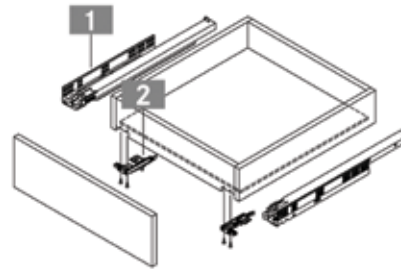

4-Seiten Schublade

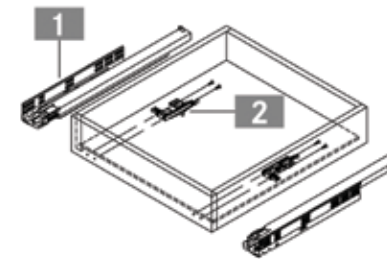

3-Seiten Schublade

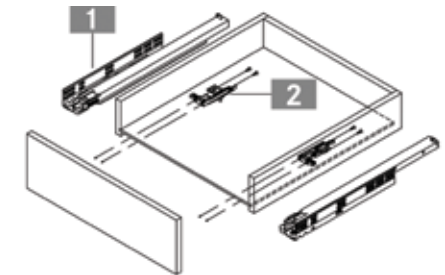

Innenschublade

TECHNISCHE ANLEITUNGEN FÜR MONTAGE UND EINBAU

EINBAUMASSE DER SCHUBLADE

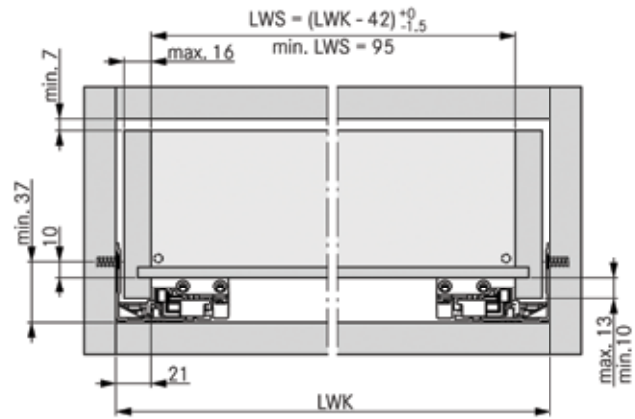

SCHUBLADE

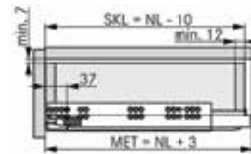

NL	SKL	MET
270	260	273
300	290	303
350	340	353
400	390	403
450	440	453
500	490	503
550	540	553

INNENSCHUBLADE

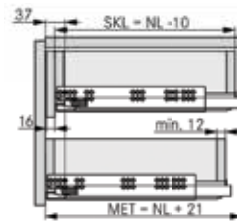

BEFESTIGUNGSPPOSITION FÜR FRONTENSTÜTZEN

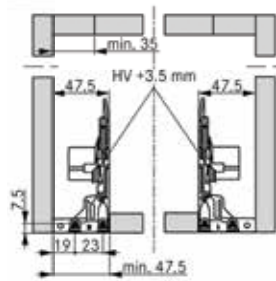

BEFESTIGUNGSPPOSITION DER FÜHRUNGEN AUF DAS ELEMENT

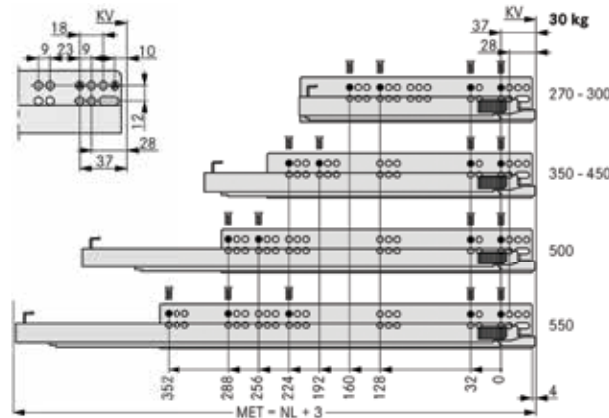

LEGENDE:

- LWS = Innenbreite der Schublade
- LWK = Innenbreite der Elemente
- MET = Minimaleinbautiefe (der Elemente)
- SKL = Schubladentiefe
- NL = Länge der Führungen (Nennlänge)
- HV = Höhenverstellbar
- KV = vordere Kante der Elemente

BOHRUNG DER RÜCKSEITE

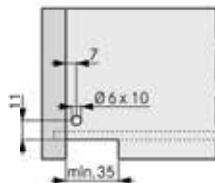

Führungen für Holzschubladen - Teilauszug

Artikel-Nr.	Artikelbeschreibung	EP	MM	Pack		
1173981	Rollenführung 250 mm, teilauszug 30 kg, cremeweiß	Paar	1	20		
1173984	Rollenführung 300 mm, teilauszug 30 kg, cremeweiß		1	20		
1173987	Rollenführung 350 mm, teilauszug 30 kg, cremeweiß		1	20		
1173991	Rollenführung 400 mm, teilauszug 30 kg, cremeweiß		1	20		
1173994	Rollenführung 450 mm, teilauszug 30 kg, cremeweiß		1	20		
1173997	Rollenführung 500 mm, teilauszug 30 kg, cremeweiß		1	20		
1174000	Rollenführung 550 mm, teilauszug 30 kg, cremeweiß		1	20		
1174276	Rollenführung 600 mm, teilauszug 30 kg, cremeweiß		1	20		
1174281	Rollenführung 700 mm, teilauszug 30 kg, cremeweiß		1	20		
1174286	Rollenführung 800 mm, teilauszug 30 kg, cremeweiß		1	20		



- Führung mit Teilauszug
- Tragkraft 30 kg
- Sichere Schubladenschließung
- Sicheres Stoppen in geöffnetem Zustand möglich
- Sicherer Lauf der Führungen

TECHNISCHE ANLEITUNGEN FÜR MONTAGE UND EINBAU

EINBAUMASSE

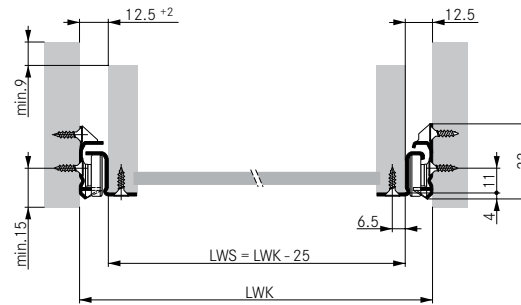

LÄNGEN DER FÜHRUNGEN (NL)

250
300
350
400
450
500
550
600
650*
700
750*
800

* auf Bestellung (min. 20 Paare)

BEFESTIGUNGSPOSITION DER FÜHRUNGEN AUF ELEMENTE

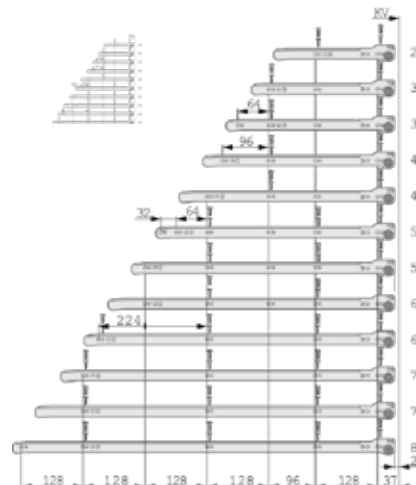

LEGENDE:

- LWS = Innenbreite der Schublade
- LWK = Innenbreite der Elemente
- NL = Länge der Führungen (Nennlänge)
- KV = vordere Kante der Elemente

Integra top Führungen, H=53 mm

Artikel-Nr.	Artikelbeschreibung	EP	MM	Pack		
1274917	Integra top Schublade 500/53 mm, weiß	Paar	1	10		
1275210	Frontenstütze für Integra top Schublade, H=53, D	Stck	1	250		
1275209	Frontenstütze für Integra top Schublade, H=53, L		1	250		



- Tragkraft 30 kg
- 2-D Einstellung der Front
- Sichere Schubladenschließung
- Sicheres Stoppen in geöffnetem Zustand möglich
- Sicherer Lauf der Führungen

TECHNISCHE ANGABEN:

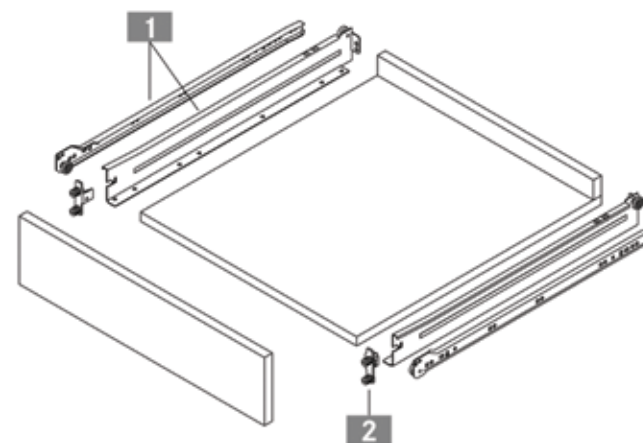

TECHNISCHE ANLEITUNGEN FÜR MONTAGE UND EINBAU

EINBAUMASSE

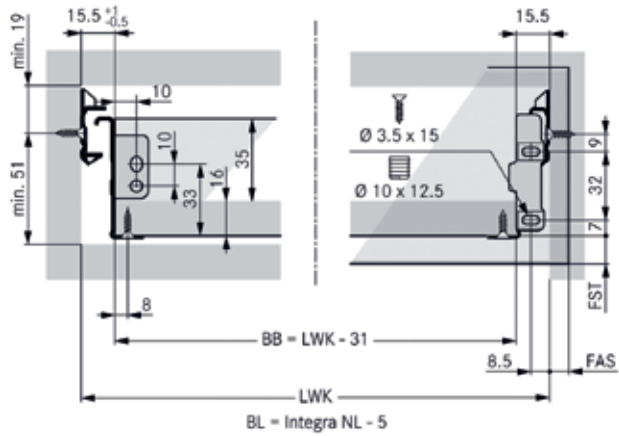

SCHNITTMASSE

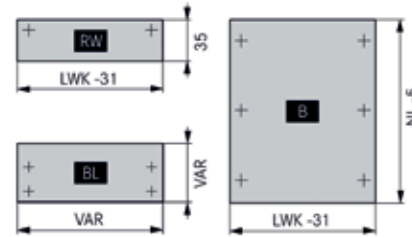

NL
400
450
500
550

BEFESTIGUNGSPPOSITION DER FÜHRUNG AUF DAS ELEMENT

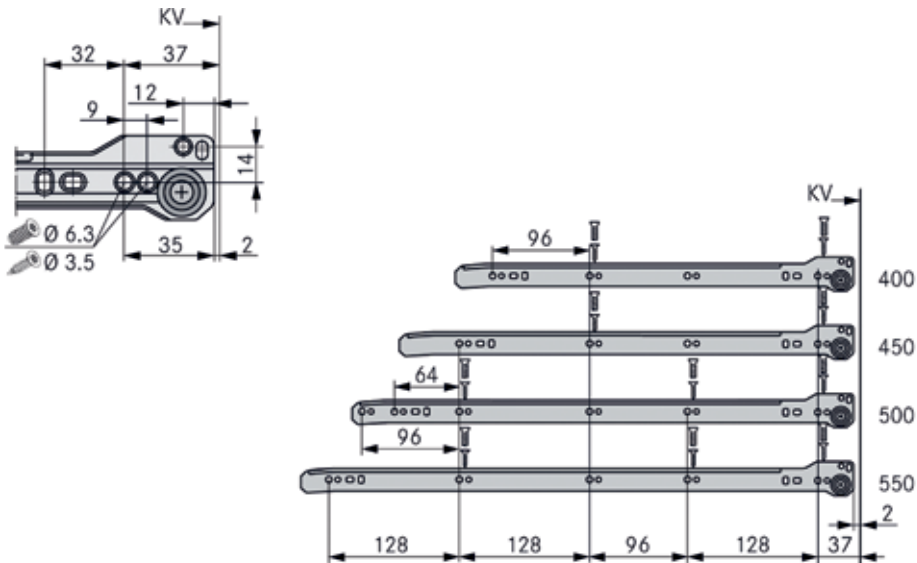

- LEGENDE:
 BB = Bodenbreite der Schublade
 BL = Bodenlänge der Schublade
 LWK = Innenbreite der Elemente
 NL = Länge der Führungen (Nennlänge)
 KV = vordere Kante der Elemente

Integra top Führungen, H=85 mm

Artikel-Nr.	Artikelbeschreibung	EP	MM	Pack		
1274972	Integra top Schublade 275/85 mm, weiß	Paar	1	10		
1274952	Integra top Schublade 350/85mm, weiß		1	10		
1274959	Integra top Schublade 400/85mm, weiß		1	10		
1274960	Integra top Schublade 450/85mm, weiß		1	10		
1274961	Integra top Schublade 500/85mm, weiß		1	10		
1274968	Integra top Schublade 550/85mm, weiß		1	10		
1275242	Frontenaufnahme für Integra top Führung, R	Stück	1	250		
1275240	Frontenaufnahme für Integra top Führung, L		1	250		
1275011	Abdeckkappe für Integra top Aufnahme, PVC, weiß		1	500		



TECHNISCHE ANGABEN:

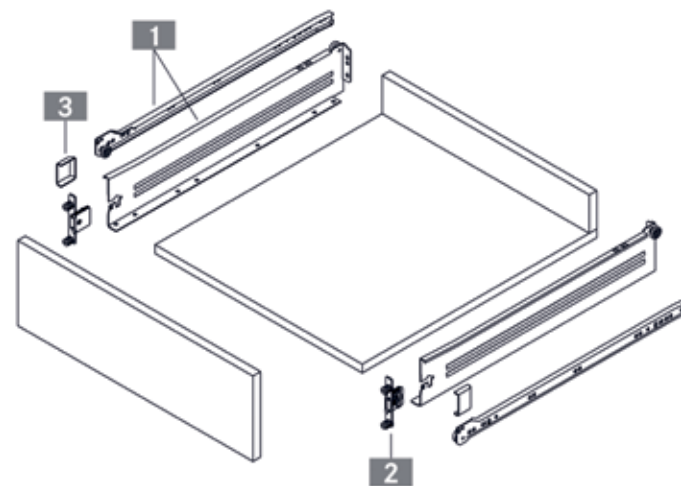

- Tragkraft 30 kg
- 2-D Einstellung der Front
- Sichere Schubladenschließung
- Sicheres Stoppen in geöffnetem Zustand möglich
- Sicherer Lauf der Führungen

TECHNISCHE ANLEITUNGEN FÜR MONTAGE UND EINBAU

EINBAUMASSE

SNITTMASSE

NL
275
350
400
450
500
550

BEFESTIGUNGSPPOSITION DER FÜHRUNG AUF DAS ELEMENT

LEGENDE:
 BB = Bodenbreite der Schublade
 BL = Bodenlänge der Schublade
 LWK = Innenbreite der Elemente
 NL = Länge der Führungen (Nennlänge)
 KV = vordere Kante der Elemente

Integra top Führungen, H=117 mm

Artikel-Nr.	Artikelbeschreibung	EP	MM	Pack		
1275131	Integra top Schublade 350/117mm, weiß		1	5		
1275133	Integra top Schublade 400/117mm, weiß		1	5		
1275135	Integra top Schublade 450/117mm, weiß	Paar	1	5		
1275136	Integra top Schublade 500/117mm, weiß		1	5		
1275137	Integra top Schublade 550/117mm, weiß		1	5		
1275242	Frontaufnahme für Integra top Führung, R		1	250		
1275240	Frontaufnahme für Integra top Führung, L	Stck	1	250		
1275011	Abdeckkappe für Integra top Aufnahme, PVC, weiß		1	250		



- Tragkraft 30 kg
- 2-D Einstellung der Front
- Sichere Schubladenschließung
- Sicheres Stoppen in geöffnetem Zustand möglich
- Sicherer Lauf der Führungen

TECHNISCHE ANGABEN:

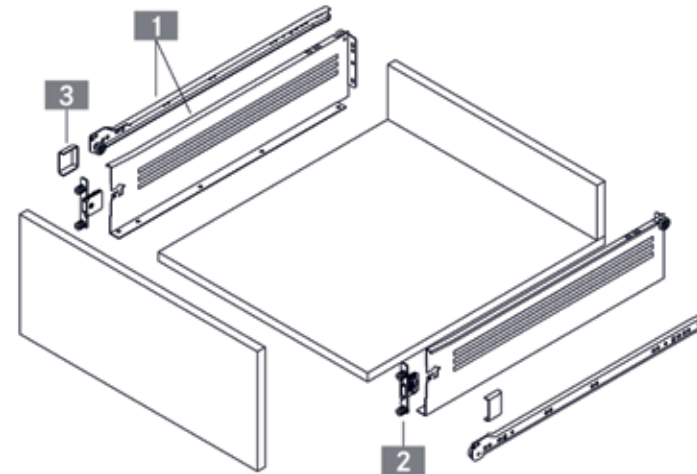

TECHNISCHE ANLEITUNGEN FÜR MONTAGE UND EINBAU

EINBAUMASSE

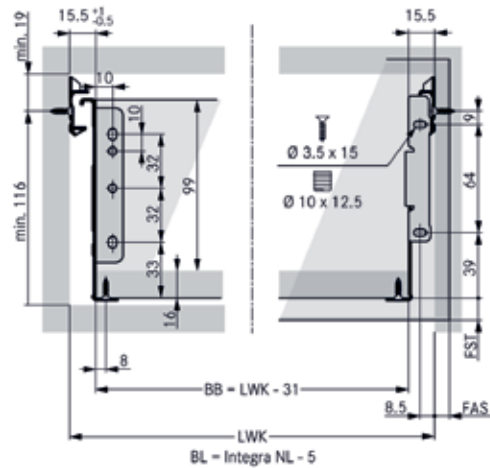

SCHNITTMASSE

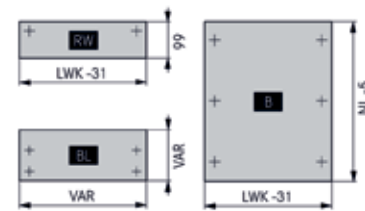

NL
350
400
450
500
550

BEFESTIGUNGSPPOSITION DER FÜHRUNG AUF DAS ELEMENT

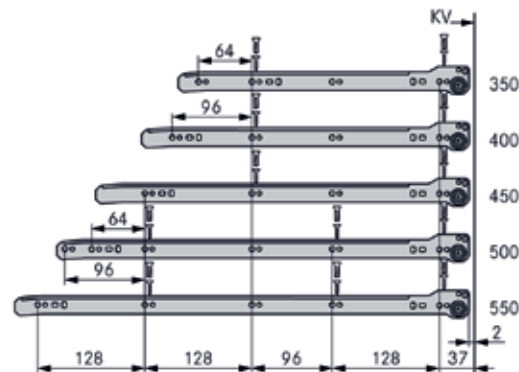
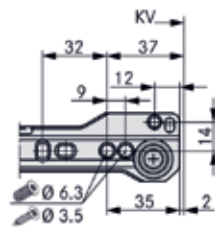

LEGENDE:

- BB = Bodenbreite der Schublade
- BL = Bodenlänge der Schublade
- LWK = Innenbreite der Elemente
- NL = Länge der Führungen (Nennlänge)
- KV = vordere Kante der Elemente

Integra Top Führungen, H=149 mm

Artikel-Nr.	Artikelbeschreibung	EP	MM	Pack		
1275163	Integra top Schublade 350/149mm, weiß		1	5		
1275165	Integra top Schublade 400/149mm, weiß		1	5		
1275168	Integra top Schublade 450/149mm, weiß	Paar	1	5		
1275170	Integra top Schublade 500/149mm, weiß		1	5		
1275173	Integra top Schublade 550/149mm, weiß		1	5		
1275242	Frontenaufnahme für Integra top Führung, R		1	250		
1275240	Frontenaufnahme für Integra top Führung, L	Stück	1	250		
1275011	Abdeckkappe für Integra top Aufnahme, PVC, weiß		1	250		



- Tragkraft 30 kg
- 2-D Einstellung der Front
- Sichere Schubladenschließung
- Sicheres Stoppen in geöffnetem Zustand möglich
- Sicherer Lauf der Führungen

TECHNISCHE ANGABEN:

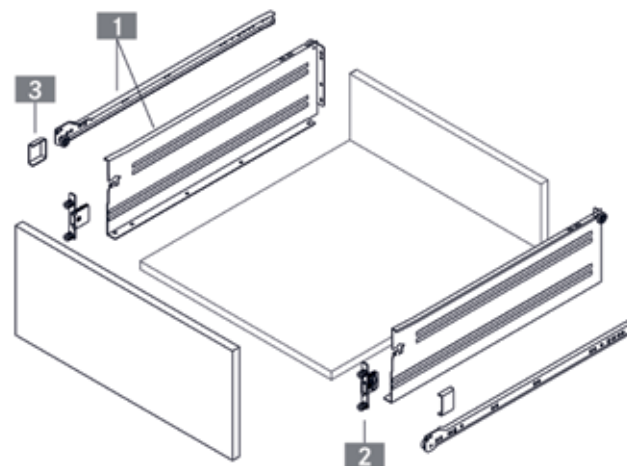

TECHNISCHE ANLEITUNGEN FÜR MONTAGE UND EINBAU

EINBAUMASSE	SCHNITTMASSE						
	<table border="1" data-bbox="1160 534 1355 699"> <thead> <tr> <th>NL</th> </tr> </thead> <tbody> <tr> <td>350</td> </tr> <tr> <td>400</td> </tr> <tr> <td>450</td> </tr> <tr> <td>500</td> </tr> <tr> <td>550</td> </tr> </tbody> </table>	NL	350	400	450	500	550
NL							
350							
400							
450							
500							
550							
<p>BEFESTIGUNGSPPOSITION DER FÜHRUNG AUF DAS ELEMENT</p>							
	<p>LEGENDE: BB = Bodenbreite der Schublade BL = Bodenlänge der Schublade LWK = Innenbreite der Elemente NL = Länge der Führungen (Nennlänge) KV = vordere Kante der Elemente</p>						

Dämpfer für Integra Top und einfache Führungen

Artikel-Nr.	Artikelbeschreibung	EP	MM	Pack		
1271803	Dämpfer für Integra Top und einfache Führungen	Set	1	300		

- Einfache Montage
- Tragkraft bis 25 kg, wenn in eine Schublade mit einer Breite bis zu 600 mm eingebaut
- Tragkraft bis 50 kg, wenn beidseitig eingebaut
- Auf 100.000x Öffnen/Schließen getestet • Möglichkeit der Nutzung für einfache sowie für Integra Top Führungen



Wooden drawers



Integra/Unigrass

TECHNISCHE ANLEITUNGEN FÜR MONTAGE UND EINBAU

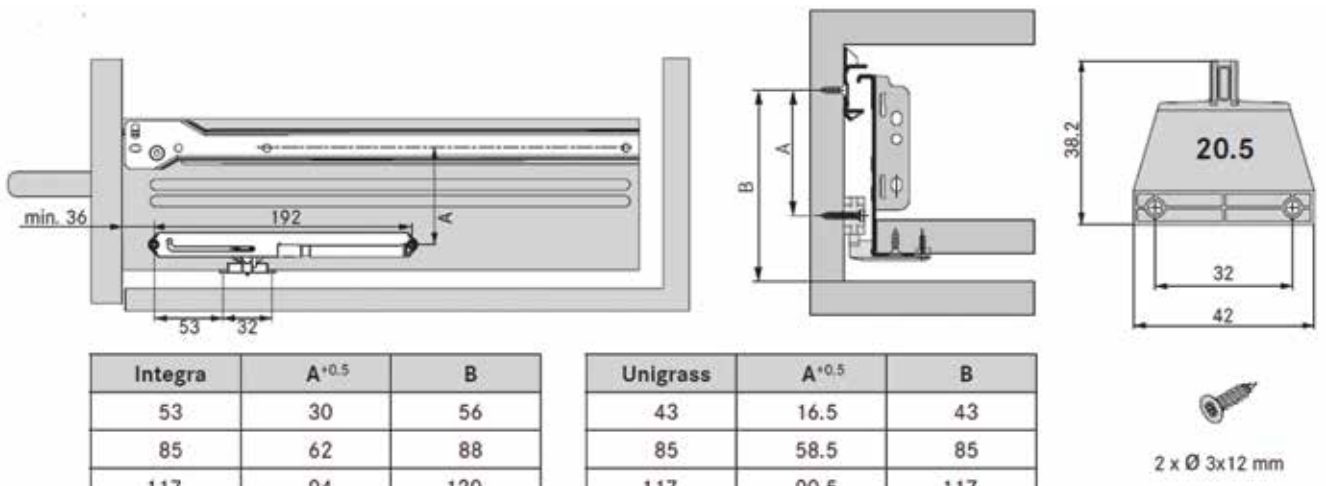
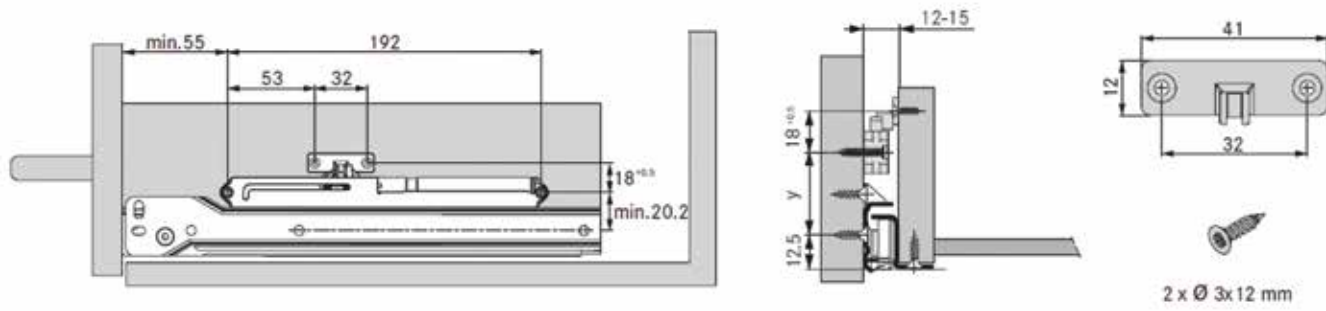

Integra	A ^{+0.5}	B
53	30	56
85	62	88
117	94	120
149	126	152
-	-	-

Unigrass	A ^{+0.5}	B
43	16.5	43
85	58.5	85
117	90.5	117
149	122.5	149
213	186.5	213

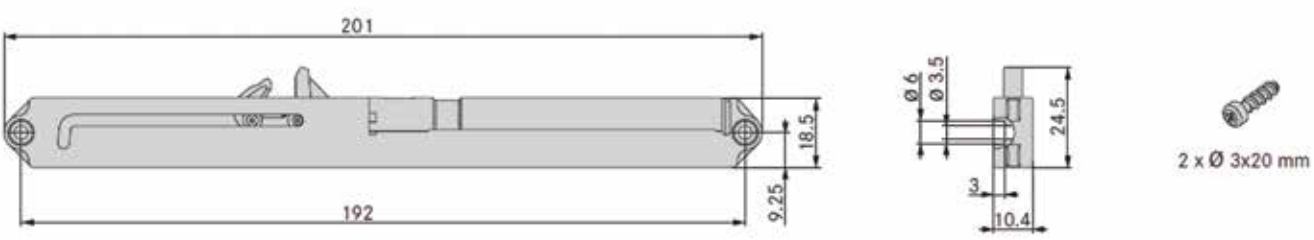
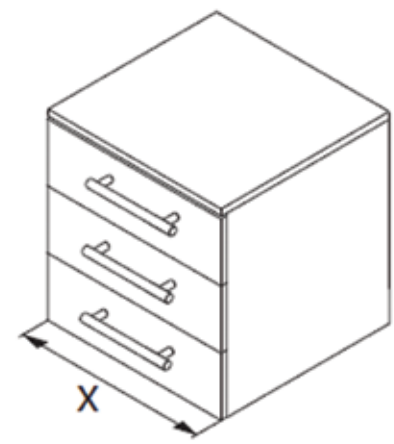
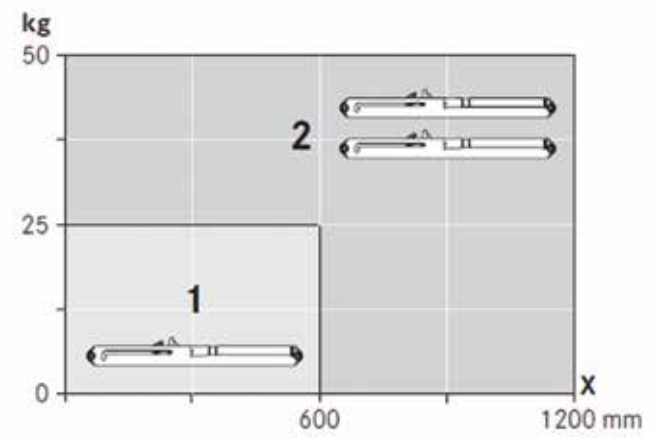

Integra top Führungen - Reling

Artikel-Nr.	Artikelbeschreibung	EP	MM	Pack		
1277419	Reling für Integra top Schublade, 450 mm, weiß		1	20		
1277420	Reling für Integra top Schublade, 500 mm, weiß	Paar	1	20		
1277421	Reling für Integra top Schublade, 550 mm, weiß		1	20		

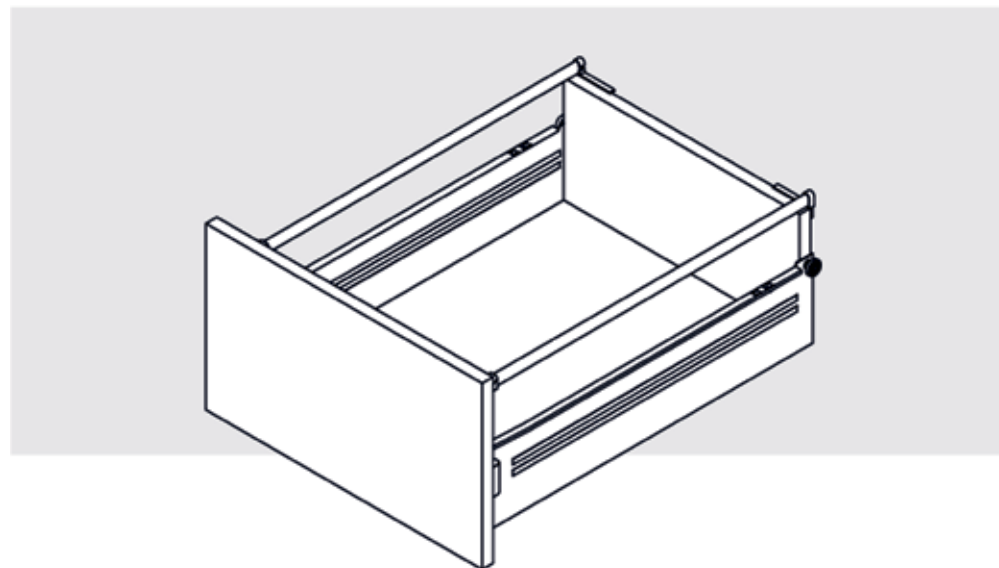

TECHNISCHE ANGABEN:

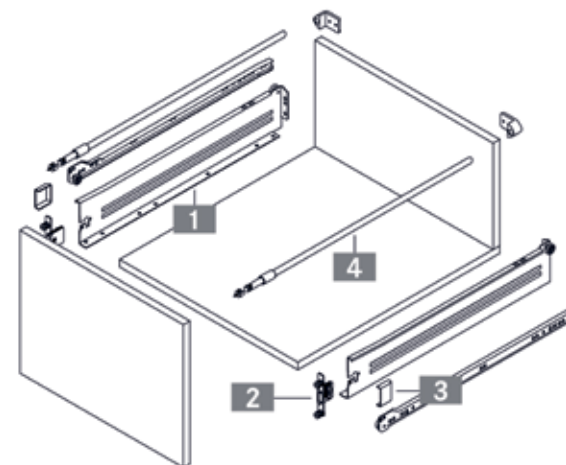

TECHNISCHE ANLEITUNGEN FÜR MONTAGE UND EINBAU

EINBAUMASSE	SCHNITTMASSE
	<p>Einstellung der Fronteniegung</p>
EINBAUMASSE	BEFESTIGUNGSPPOSITION DER FÜHRUNG AUF DAS ELEMENT
	<p>LEGENDE: BB = Bodenbreite der Schublade BL = Bodenlänge der Schublade LWK = Innenbreite der Elemente NL = Länge der Führungen (Nennlänge) KV = vordere Kante der Elemente</p>

Kugelführung Vollauszug mit Dämpfer

Artikel-Nr.	Artikelbeschreibung	EP	MM	Pack		
1120602	Kugelführung Vollauszug 300 mm, mit Dämpfer		1	10		
1120603	Kugelführung Vollauszug 350 mm, mit Dämpfer		1	10		
1120604	Kugelführung Vollauszug 400 mm, mit Dämpfer		1	10		
1120605	Kugelführung Vollauszug 450 mm, mit Dämpfer	Paar	1	10		
1120606	Kugelführung Vollauszug 500 mm, mit Dämpfer		1	10		
1120607	Kugelführung Vollauszug 550 mm, mit Dämpfer		1	5		
1120608	Kugelführung Vollauszug 600 mm, mit Dämpfer		1	5		

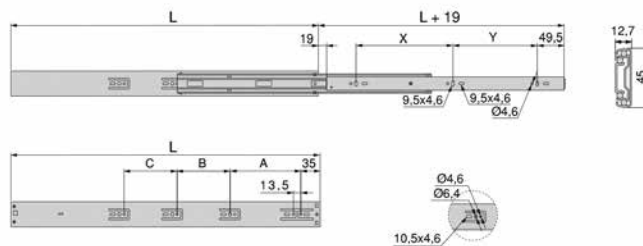

L	X	Y	A	B	C
300	121,5	80	96	-	-
350	122	128	72,5	55,5	-
400	160	128	128	55,5	-
450	160	160	128	96	-
500	192	192	128	96	64
550	224	224	128	96	96
600	256	256	128	96	128
650	256	256	128	96	128



Führungen für die Tastaturschublade

Artikel-Nr.	Artikelbeschreibung	EP	MM	Pack		
1120613	Führung für die Tastaturschublade, 355 mm, schwarz, L/R	Paar	1	20		

TRAGKRAFT: 27 kg



VERTEX SCHUBLADEN

Elegant und extrem dünn Design mit geraden Linien.

Die Vertex Schubladen zeichnen sich durch ein elegantes Design mit geraden Linien aus. Sie sind perfekt, um Ihre Möbel mit den neuesten Design- und Funktionstrends auszustatten. Die Schublade zeichnet sich durch eine dreiteilige Teleskopführung, die eine reduzierte Höhe, die Stabilität und den leisen Schlitten der Schublade bietet. Integrierter Soft-Close-Mechanismus und die Tragfähigkeit pro Schublade 40 kg.



Vertex Schubladen H= 93 mm

Artikel-Nr.	Artikelbeschreibung	EP	MM	Pack		
1341702	Vertex Schublade 300/93 mm, weiß	Set	1	1		
1341703	Vertex Schublade 350/93 mm, weiß		1	1		
1341704	Vertex Schublade 400/93 mm, weiß		1	1		
1341705	Vertex Schublade 450/93 mm, weiß		1	1		
1341706	Vertex Schublade 500/93 mm, weiß		1	1		
1341707	Vertex Schublade 550/93 mm, weiß		1	1		

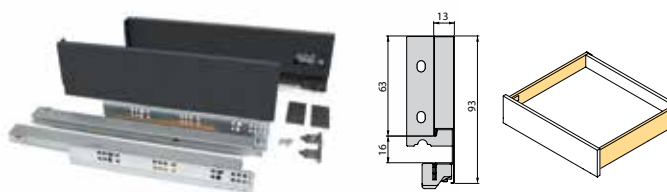

• Das Set enthält alle Schubladenkomponenten außer der Front, Rück- und Bodenseite

Vertex Schubladen H= 131 mm

Artikel-Nr.	Artikelbeschreibung	EP	MM	Pack		
1341713	Vertex Schublade 500/131 mm, weiß	Set	20	1		

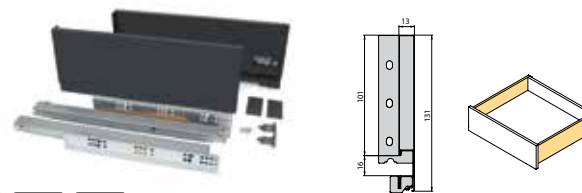

• Das Set enthält alle Schubladenkomponenten außer der Front, Rück- und Bodenseite
• Alle Abmessungen sind in mm angegeben

Vertex Schubladen H= 178 mm

Artikel-Nr.	Artikelbeschreibung	EP	MM	Pack		
1341716	Vertex Schublade 350/178 mm, weiß	Set	1	1		
1341717	Vertex Schublade 400/178 mm, weiß		1	1		
1341718	Vertex Schublade 450/178 mm, weiß		1	1		
1341719	Vertex Schublade 500/178 mm, weiß		1	1		

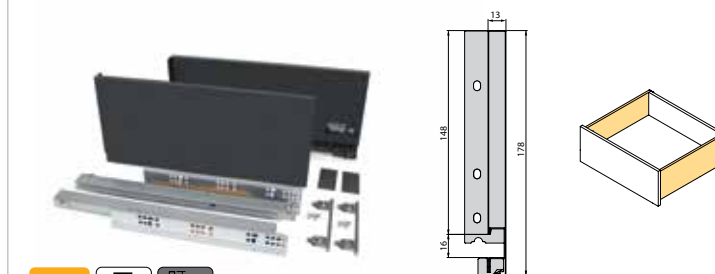

• Das Set enthält alle Schubladenkomponenten außer der Front, Rück- und Bodenseite



Reling für die Vertex Schublade

Artikel-Nr.	Artikelbeschreibung	EP	MM	Pack
1341103	Reling für die Vertex Schublade, 400 mm, weiß		1	20
1341104	Reling für die Vertex Schublade, 450 mm, weiß	Paar	1	20
1341105	Reling für die Vertex Schublade, 500 mm, weiß		1	20
6043114	Markierungsvorlage für die Fronten von Vertex Schubladen	Stck.	1	1
1341100	Adapter für Vertex-Relingmontage ohne Frontbohrung	Stck.	1	1



VORDERER TRÄGER

• Optional (auf Bestellung)

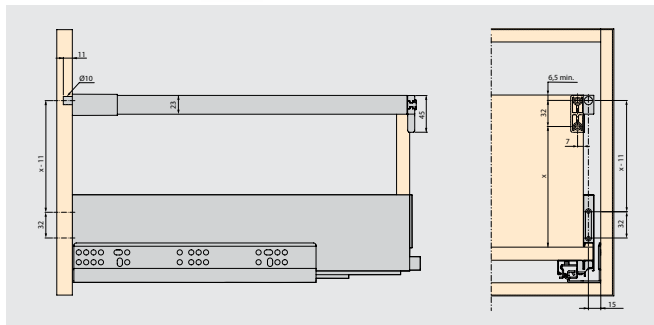

MARKIERUNGSVORLAGEN FÜR DIE FRONT

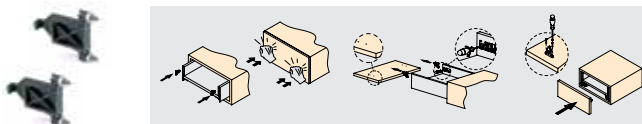

• Alle Abmessungen sind in mm angegeben

TECHNISCHE ANWEISUNGEN UND MONTAGE

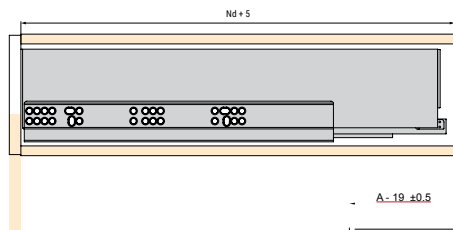
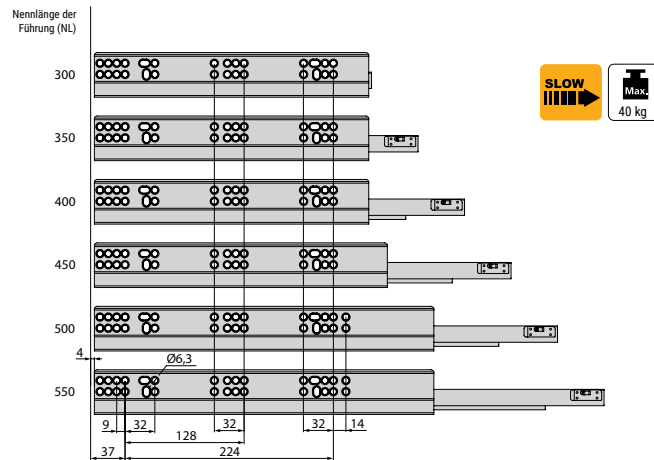

H
93
131
178

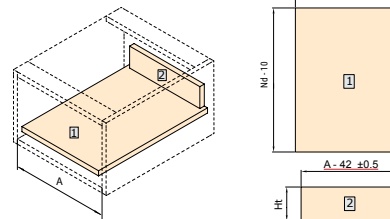

H	Ht
93	63
131	101
178	148

• Alle Abmessungen sind in mm angegeben

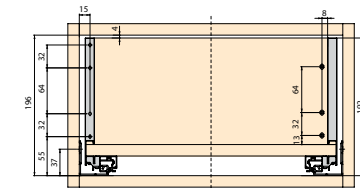
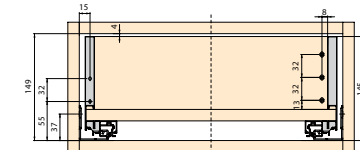
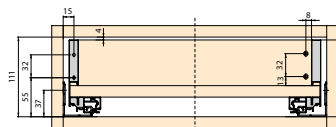

VERSTELLUNG DER FRONT

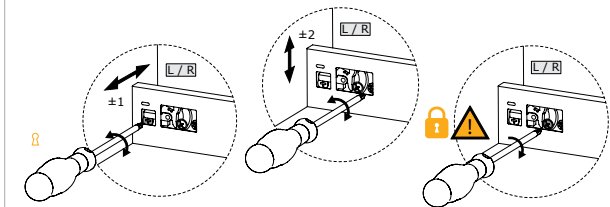

Demontage

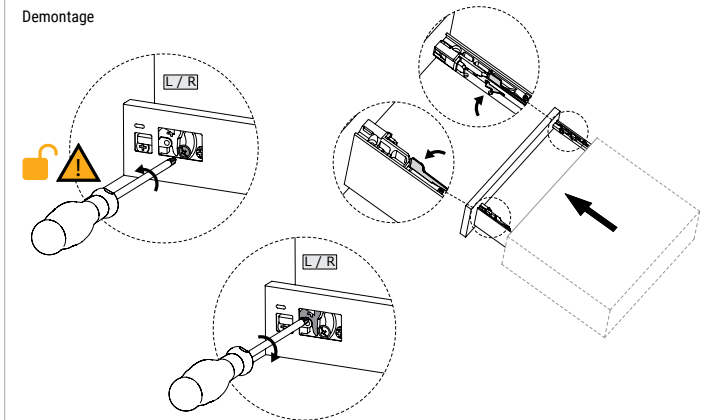

Neigungsverstellung der Front

